

## FICHE TECHNIQUE

### ENSEMBLE VIBREUR FRÉQUENCE STANDARD PVE 52M

#### VIBREUR 52M

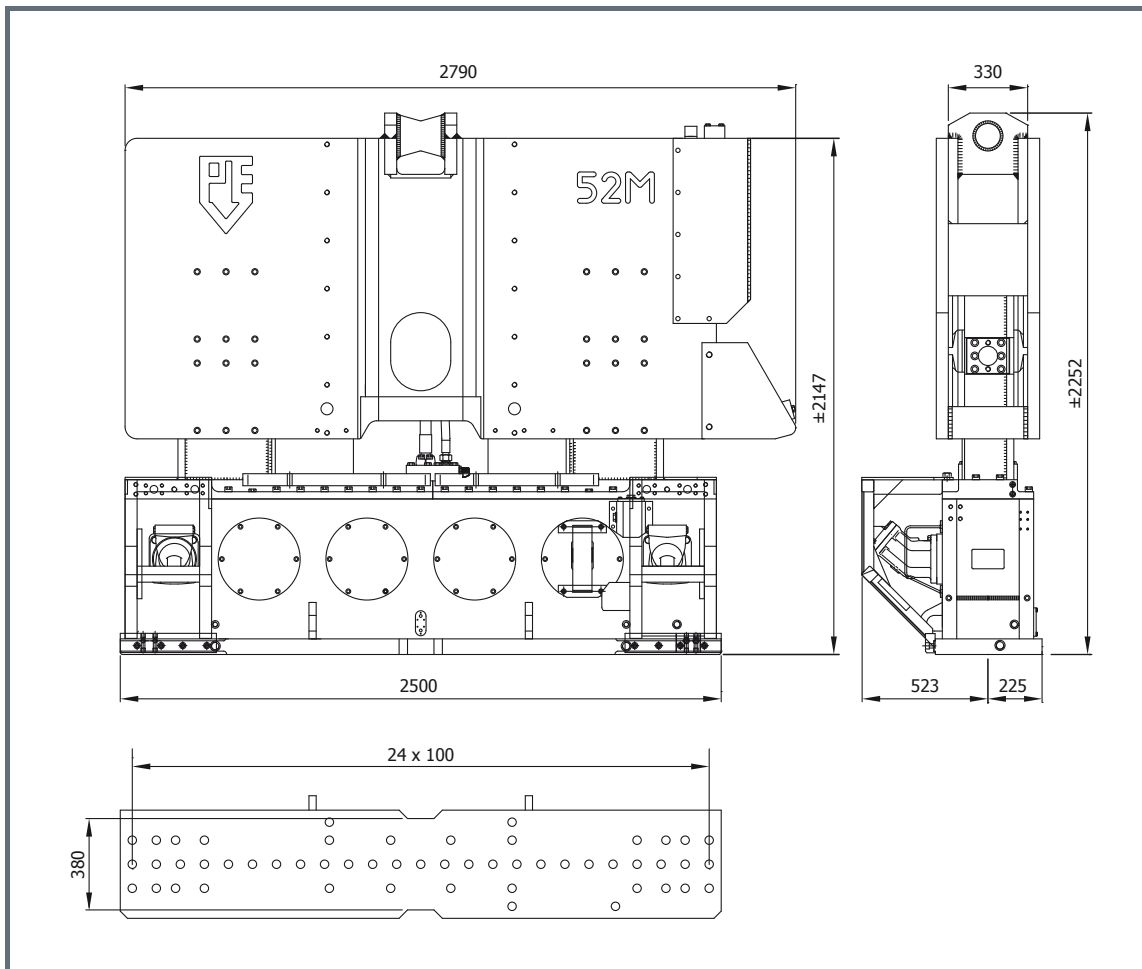

Spécifications:		52M		
Moment excentrique	52	kgm		
Max. force centrifuge	1650	kN		
Max. fréquence	1700	t/min		
Max. amplitude sans DWK 200T	26	mm		
Max. amplitude avec DWK 200T	17.3	mm		
Force de traction statique	500	kN		
Pression de travail max.	350	bar		
Débit d'huile max.	744	l/min		
Huile lubrifiante	oui			
Poids dynamique sans DWK 200T	4000	kg		
Poids dynamique avec DWK 200T	6000	kg		
Poids total sans DWK 200T & tuyaux	6850	kg		
			<b>Pinces:</b>	
			Pince palplanche	DWK 200T
			Poids de transport par pièce	2000 kg
			Pince tube	PPK 100T
			Poids de transport par pièce	690 kg
			<b>Groupe hydraulique:</b>	
			Modèle	800
			<b>Jeu de tuyau:</b>	
			Longueur	45 m
			Poids de transport (±)	1100 kg

#### EXPLOITATION DES ETS A PAJOT

## CENTRALE HYDRAULIQUE 800

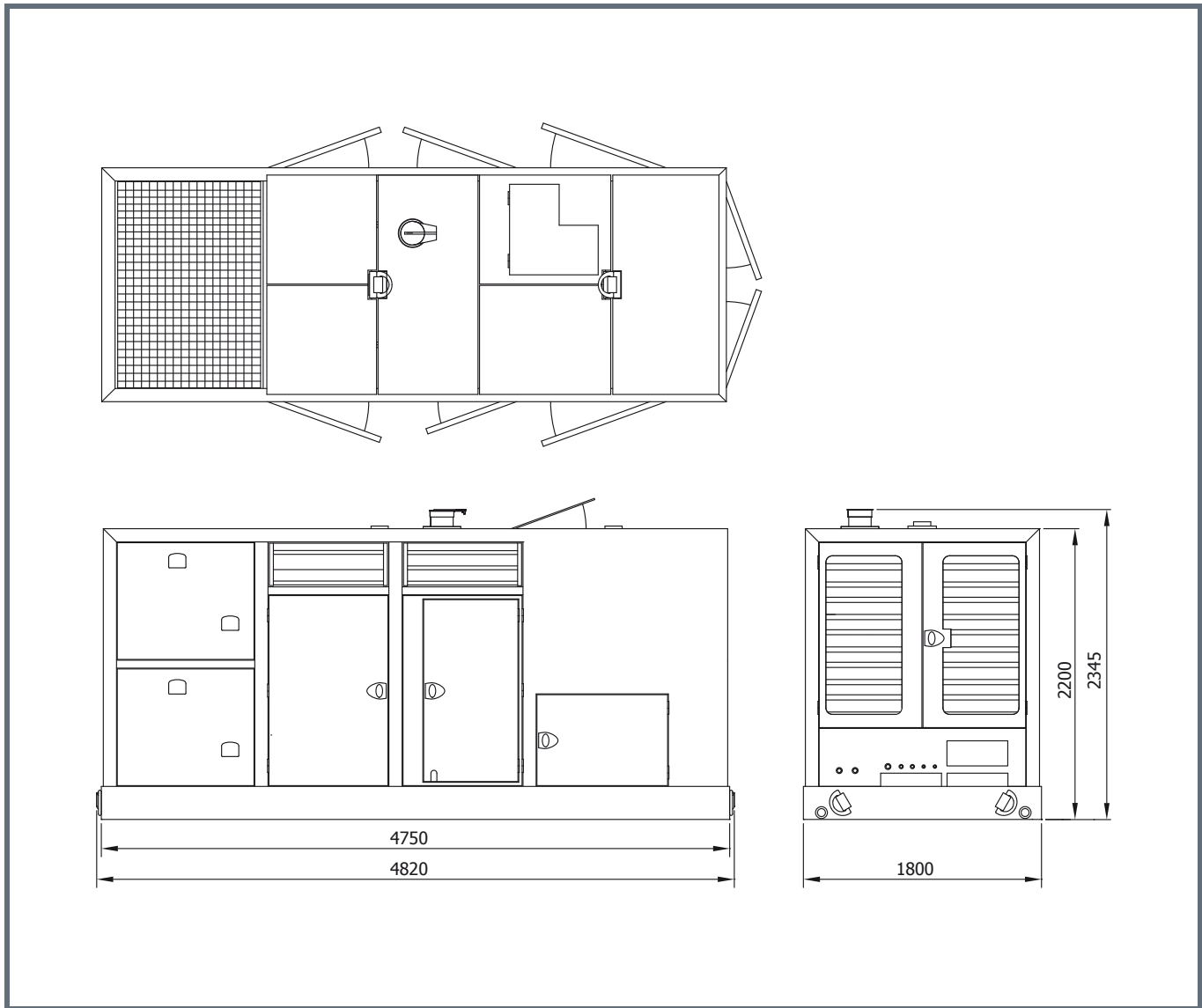

### Spécifications: 800

Moteur diesel	Volvo	
Puissance théorique max.	565/768	kW/HP (DIN)
Max. fréquence	1800	rpm
Pression de travail max.	350	bar
Pompe hydraulique	Parker	
Débit d'huile max.	800	L/min
Huile diesel	830	L
Huile hydraulique	2000	L
Poids	8500	kg

### EXPLOITATION DES ETS A PAJOT

**PINCE À PALPLANCHE 200T**

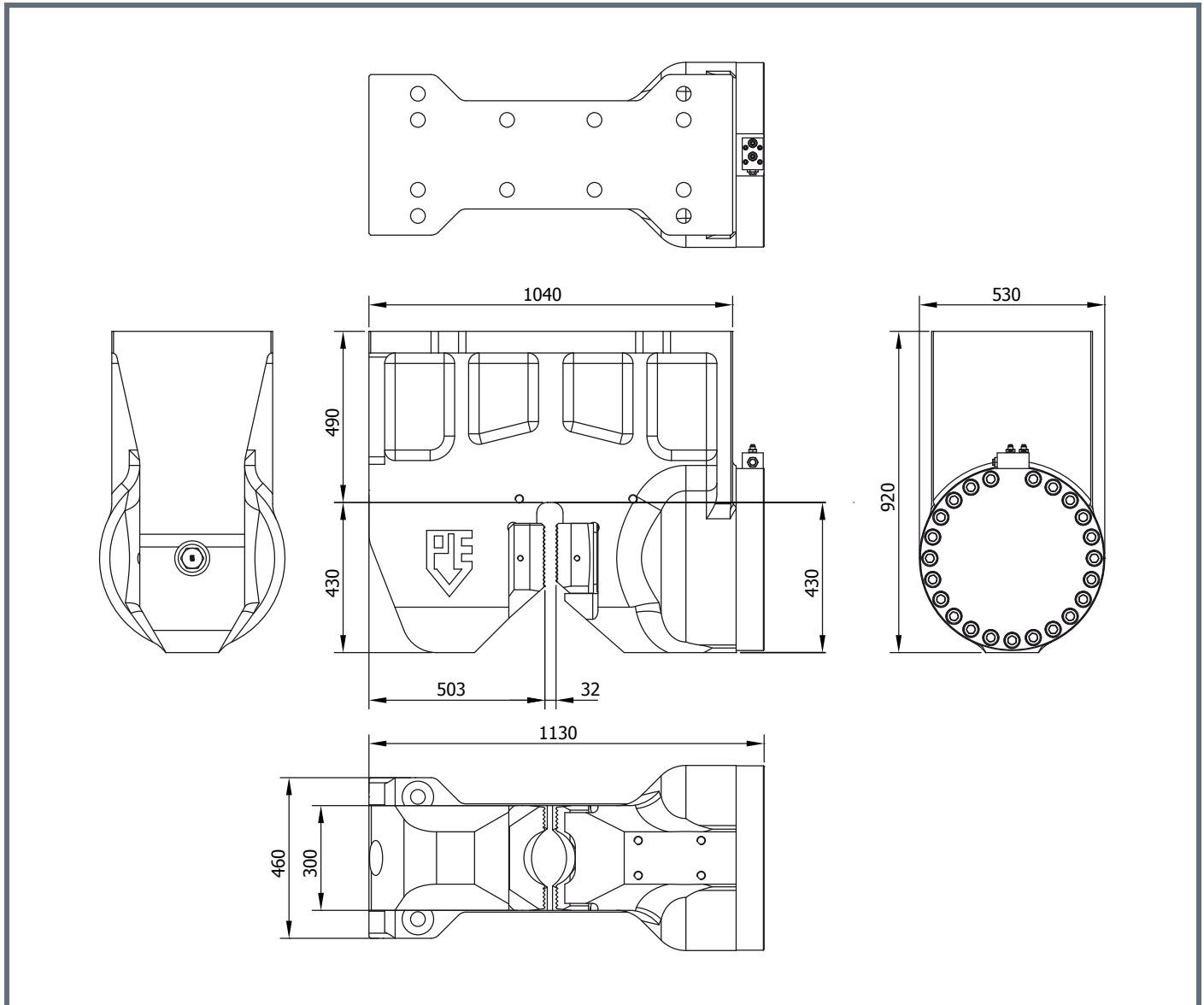

Specifications	Technische Daten	Spécifications	Specificaties	Especificacions
Sheet pile clamp	Spundwandzange	Pince palplanches	Damwandklem	Hoja abrazadera pila
Clamping force	Klemmkraft	Force de serrage	Klemkracht	Fuerza de sujeción
Max. operating press.	Max. Betriebsdruck	Pression de travail max.	Max. werkdruk	Presión máx. de trabajo
Max. clamp open press.	Max. Druck Zange Offen	Pression pince ouvert max.	Max. klem open druk	Presión abrazadera aperto máx.
Weight	Gewicht	Poids	Gewicht	Peso

**EXPLOITATION DES ETS A PAJOT**

**CASQUE A TUBE 125T**

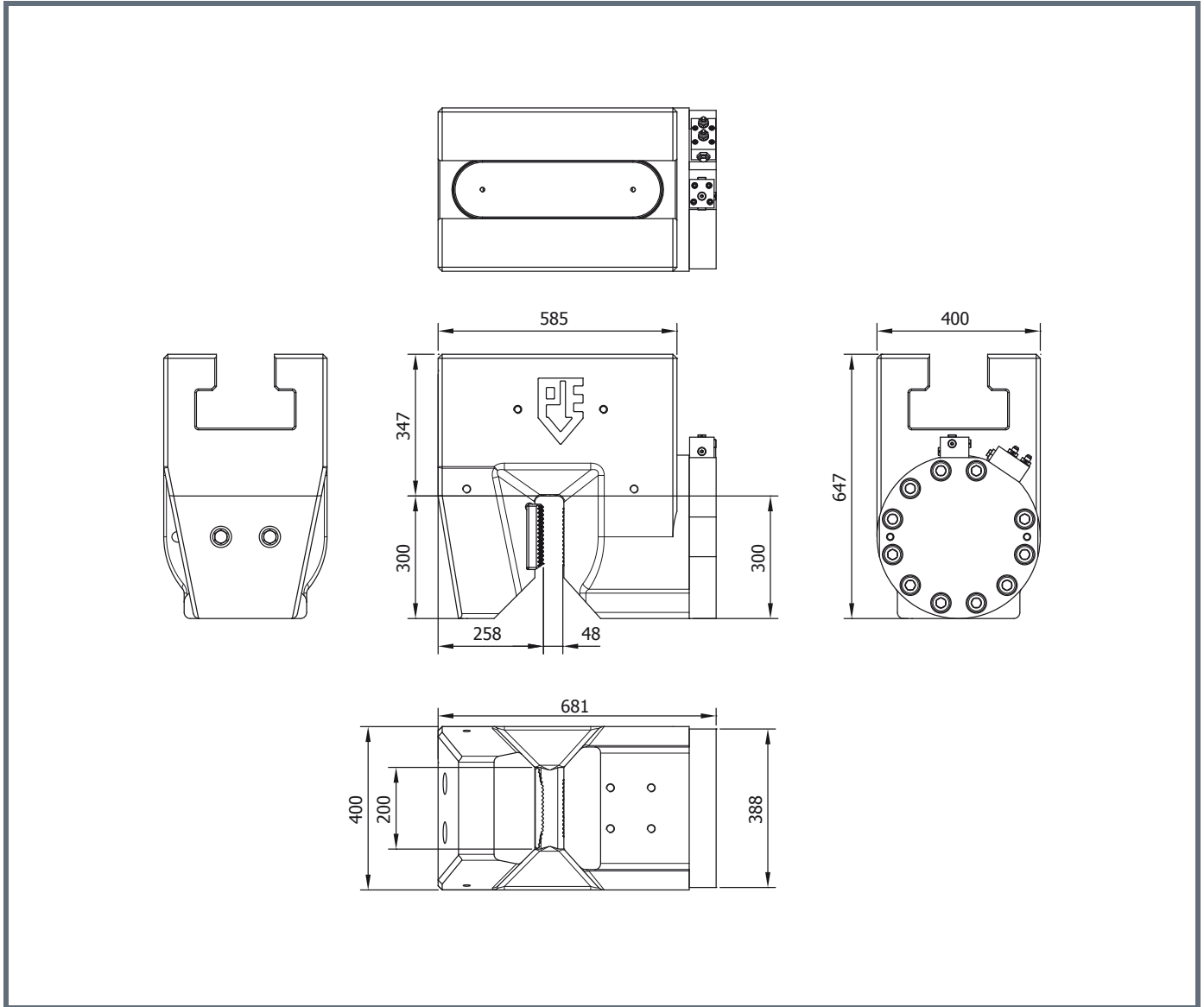

Specifications		Technische Daten	Spécifications	Specificaties	Especificacions
Tube clamp		Rohrklemm	Pince tube	Pijpenklem	Abrazadera de tubo
Clamping force	1250 kN	Klemmkraft	Force de serrage	Klemkracht	Fuerza de sujeción
Max. operating press.	300 bar	Max. Betriebsdruck	Pression de travail max.	Max. werkdruk	Presión máx. de trabajo
Max. clamp open press	180 bar	Max. Druck Zange Offen	Pression pince ouvert max.	Max. klem open druk	Presión abrazadera aperto máx.
Weight	900 kg	Gewicht	Poids	Gewicht	Peso

**EXPLOITATION DES ETS A PAJOT**