

## FICHE TECHNIQUE

### ENSEMBLE VIBREUR FRÉQUENCE STANDARD PVE 55M

#### VIBREUR 55M

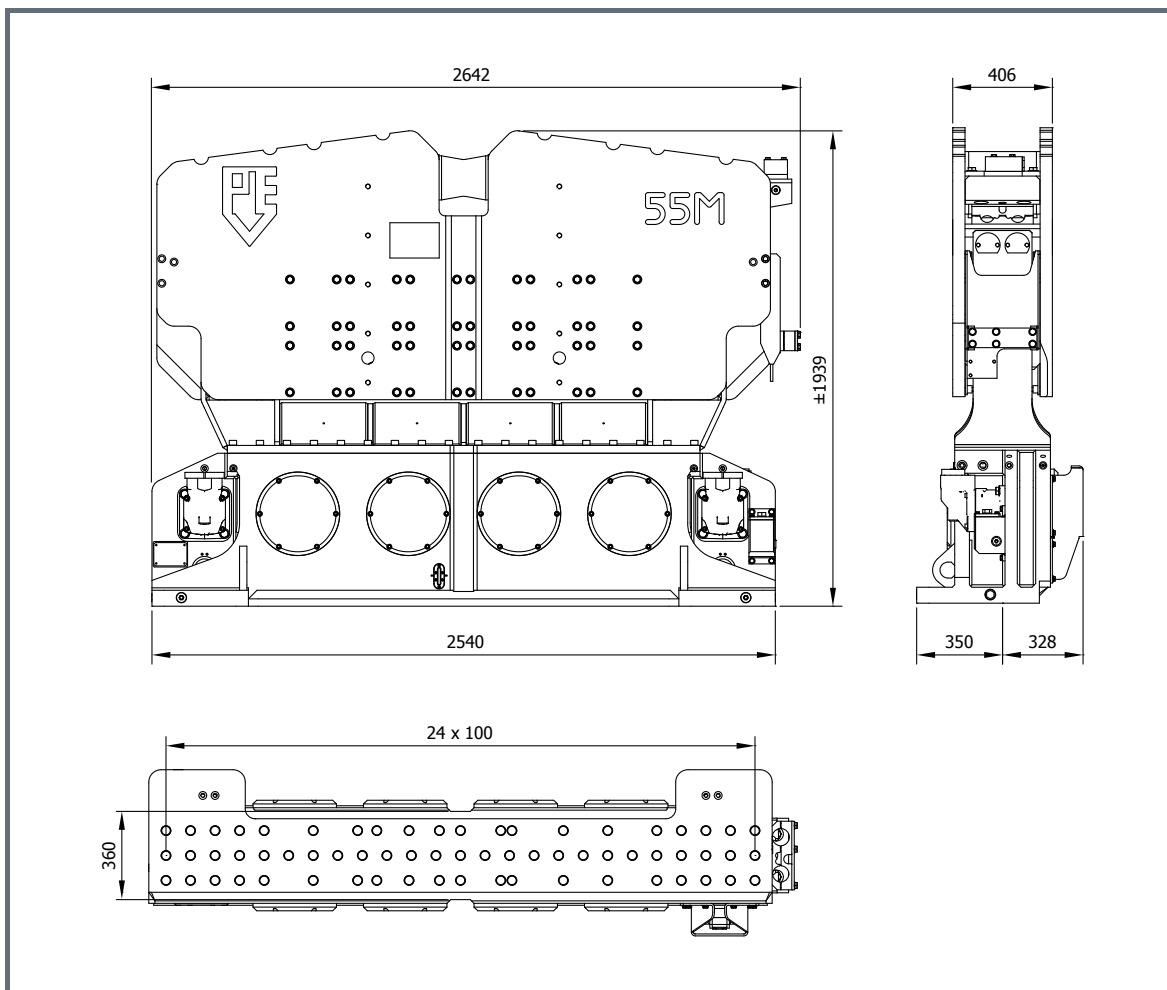

Spécifications:		55M	
Moment excentrique	54	kgm	
Max. force centrifuge	1711	kN	
Max. fréquence	1700	t/min	
Max. amplitude sans DWK 200TU	30	mm	
Max. amplitude avec DWK 200TU	22.1	mm	
Force de traction statique	800	kN	
Pression de travail max.	350	bar	
Débit d'huile max.	617	l/min	
Huile lubrifiante	oui		
Poids dynamique sans DWK 200TU	3580	kg	
Poids dynamique avec DWK 200TU	4880	kg	
Poids total sans DWK 200TU & tuyaux	5700	kg	
<b>Pinces:</b>			
Pince palplanche	DWK 200TU		
Poids de transport par pièce	1300 kg		
Pince tube	PPK 100T		
Poids de transport par pièce	690 kg		
<b>Groupe hydraulique:</b>			
Modèle	600		
<b>Jeu de tuyau:</b>			
Longueur	45 m		
Poids de transport (±)	1100 kg		

#### EXPLOITATION DES ETS A PAJOT

## CENTRALE HYDRAULIQUE 600

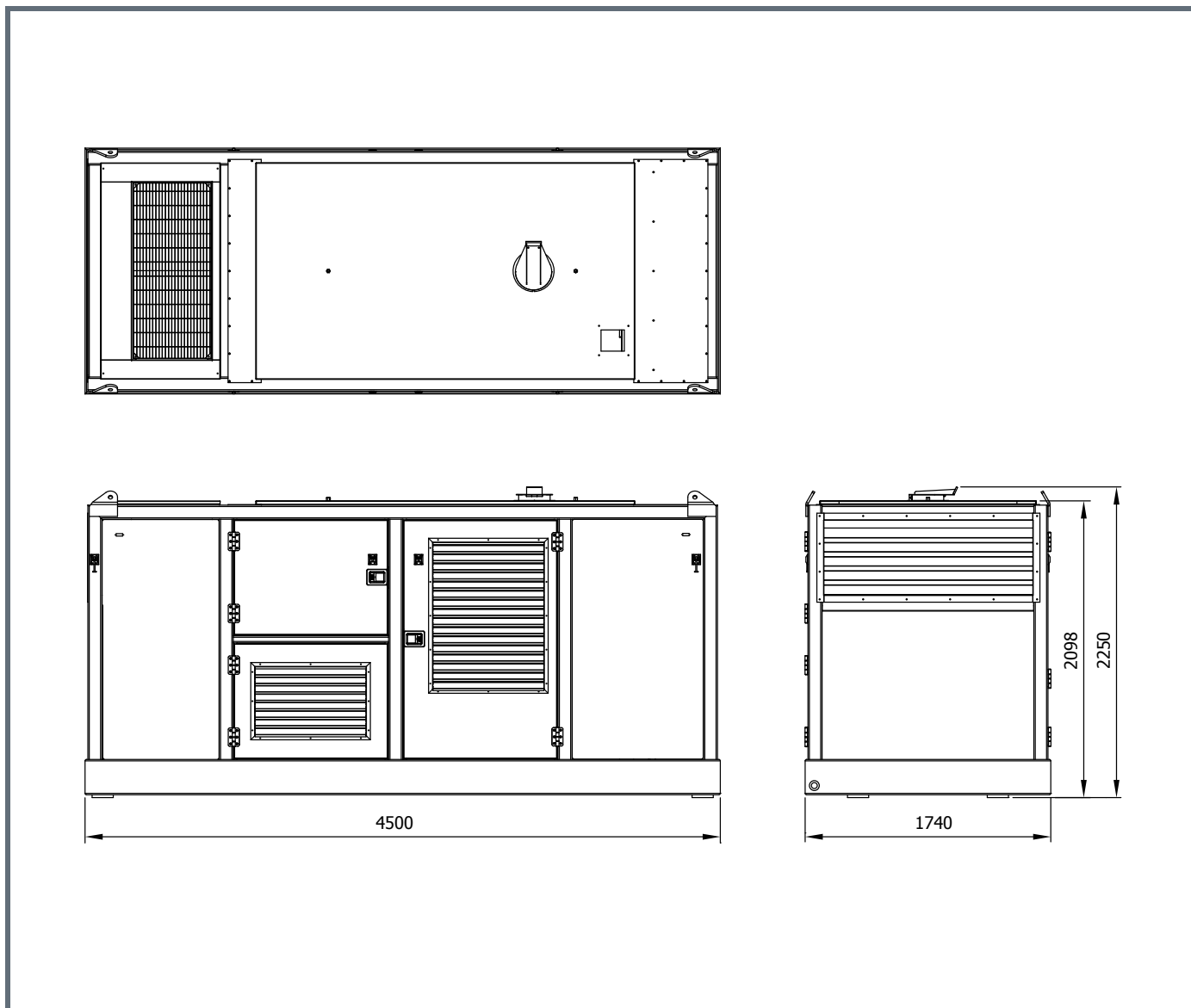

### Spécifications:

**600**

Moteur diesel	Caterpillar	
Puissance théorique max.	403/548	kW/HP (DIN)
Max. fréquence	2100	rpm
Pression de travail max.	350	bar
Pompe hydraulique	Parker	
Débit d'huile max.	670	L/min
Huile diesel	650	L
Huile hydraulique	1200	L
Poids	7600	kg

### EXPLOITATION DES ETS A PAJOT

**PINCE À PALPLANCHE 200TU**

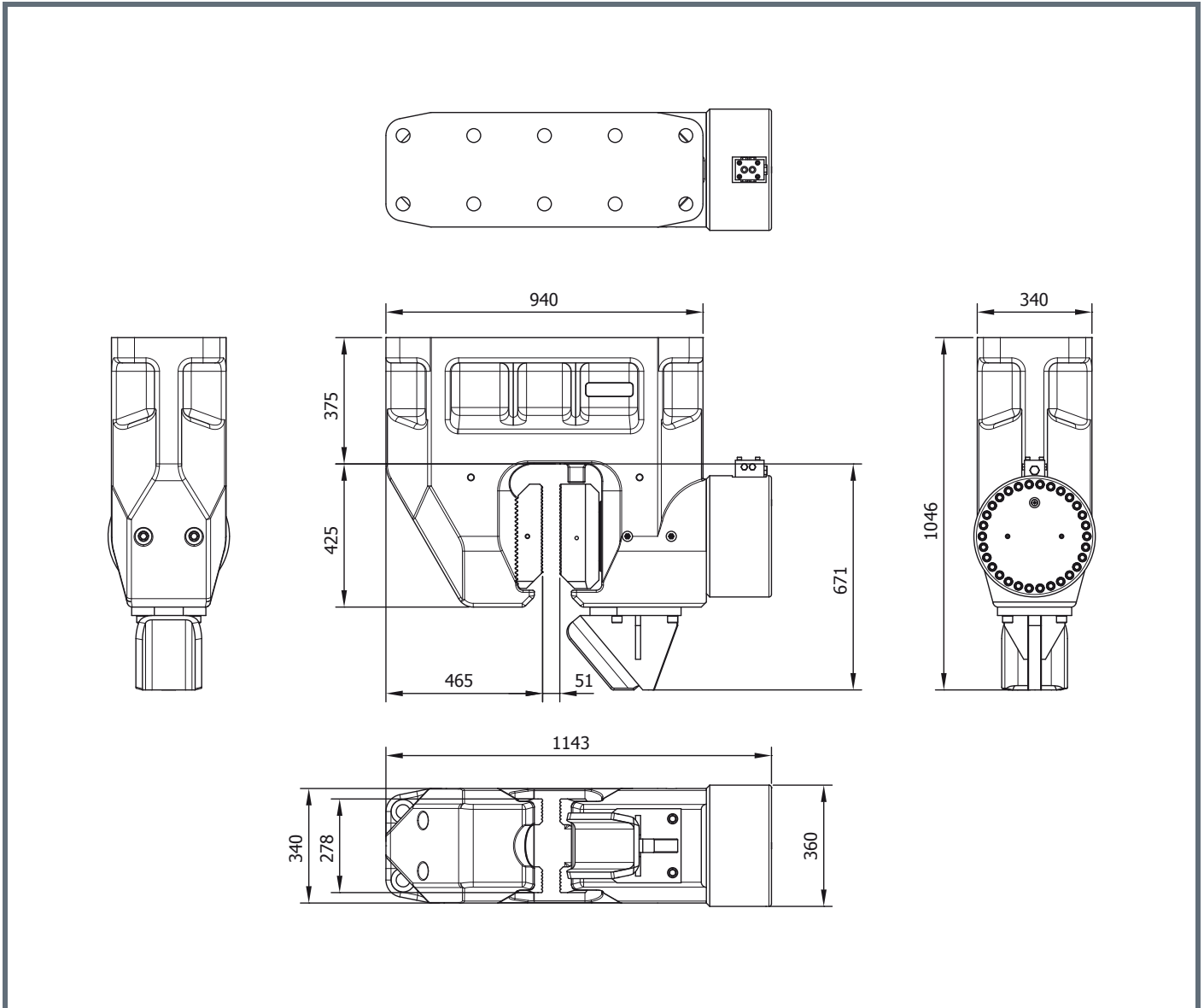

Specifications	Technische Daten	Spécifications	Specificaties	Especificacions
Sheet pile clamp	Spundwandzange	Pince palplanches	Damwandklem	Hoja abrazadera pila
Clamping force	2000 kN	Klemmkraft	Klemkracht	Fuerza de sujeción
Max. operating press.	320 bar	Max. Betriebsdruck	Max. werkdruk	Presión máx. de trabajo
Max. clamp open press.	180 bar	Max. Druck Zange Offen	Max. klem open druk	Presión abrazadera aperto máx.
Weight	1300 kg	Gewicht	Gewicht	Peso

**EXPLOITATION DES ETS A PAJOT**

**CASQUE À TUBE 100T**

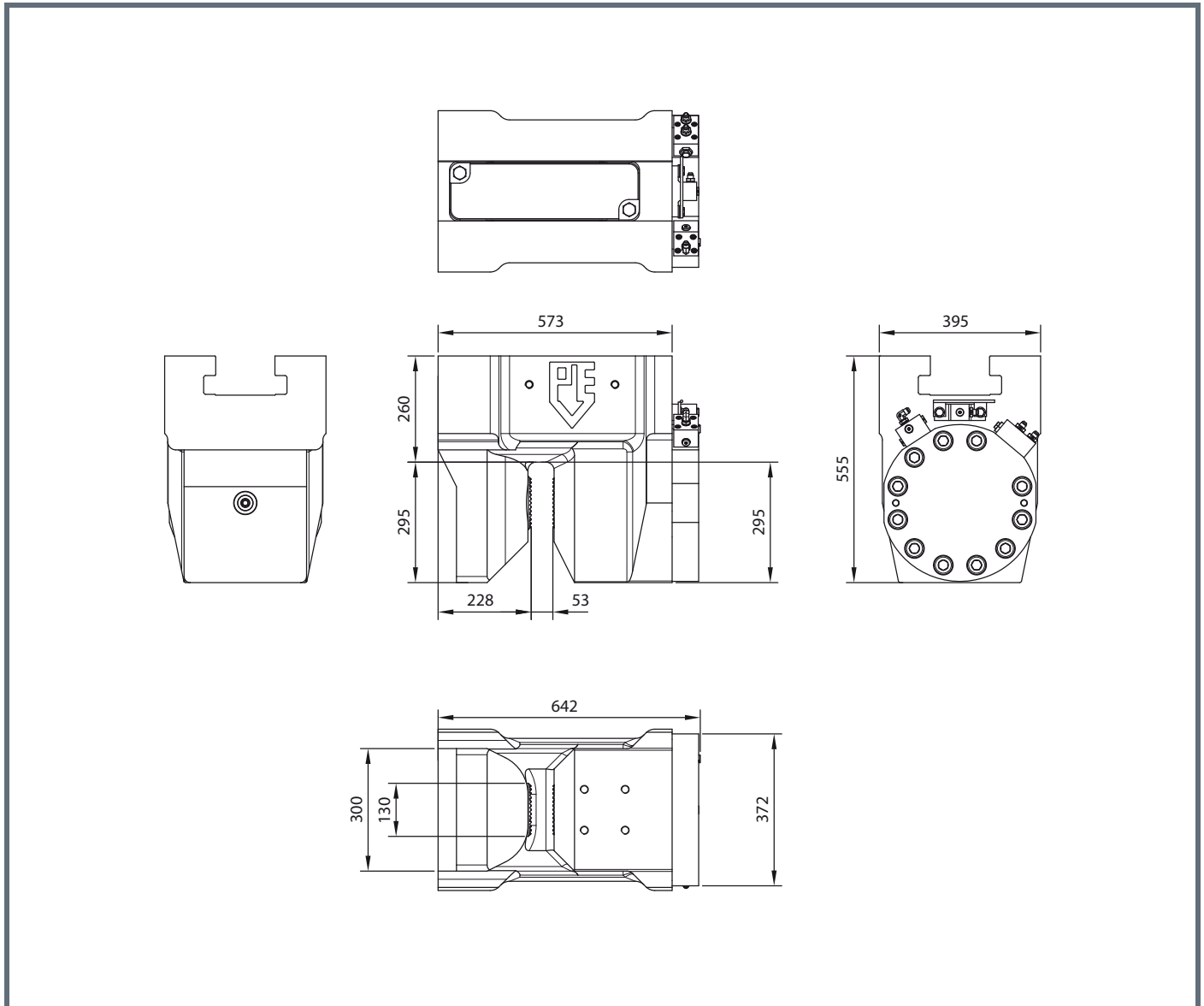

Specifications		Technische Daten	Spécifications	Specificaties	Especificacions
Tube clamp		Rohrklemm	Pince tube	Pijpenklem	Abrazadera de tubo
Clamping force	1000 kN	Klemmkraft	Force de serrage	Klemkracht	Fuerza de sujeción
Max. operating press.	300 bar	Max. Betriebsdruck	Pression de travail max.	Max. werkdruk	Presión máx. de trabajo
Max. clamp open press.	180 bar	Max. Druck Zange Offen	Pression pince ouvert max.	Max. klem open druk	Presión abrazadera aperto máx.
Weight	690 kg	Gewicht	Poids	Gewicht	Peso