

## FICHE TECHNIQUE

### ENSEMBLE VIBREUR HAUTE FRÉQUENCE À MOMENT VARIABLE PVE 20VM

#### VIBREUR 20VM

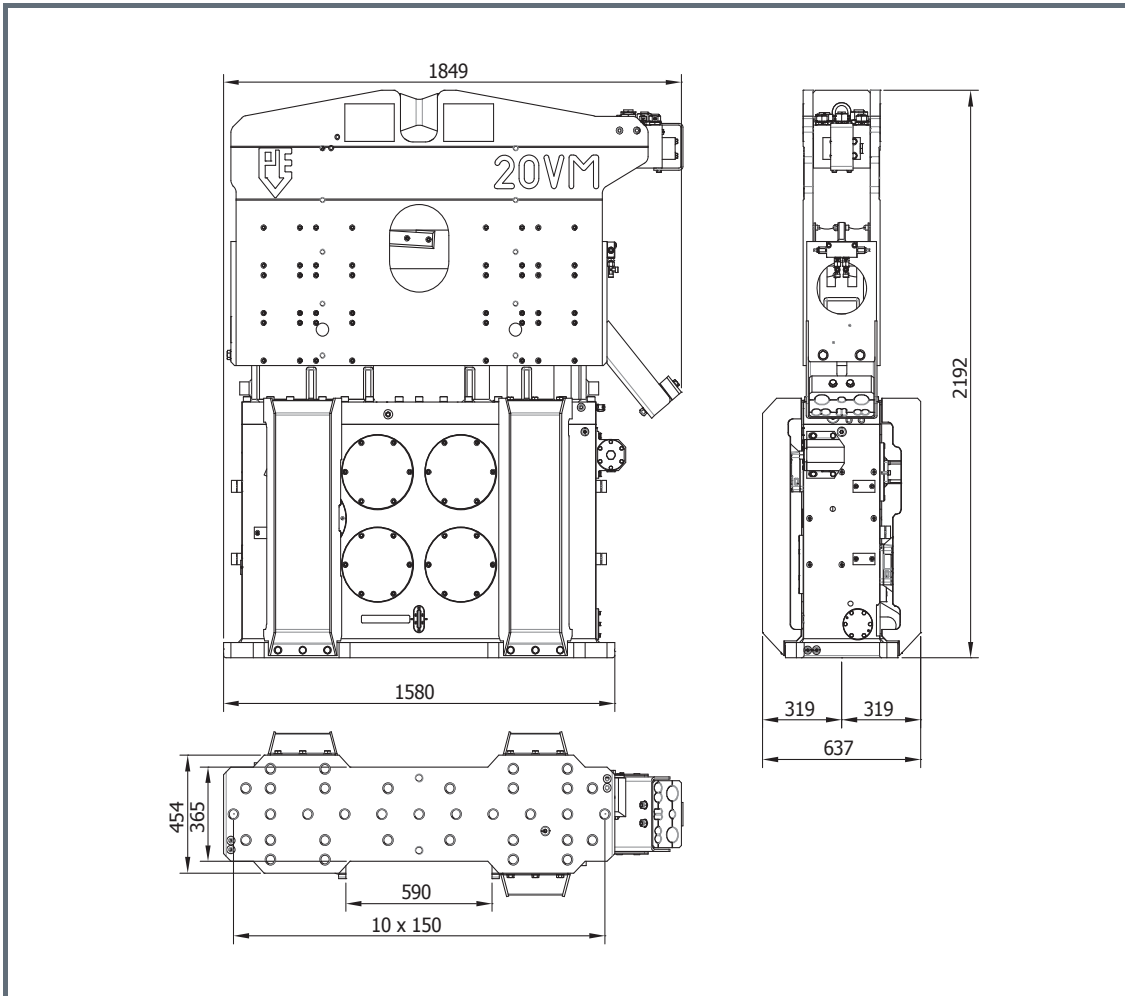

Spécifications:		20VM			
Moment excentrique	0-19	kgm		<b>Pinces:</b>	
Max. force centrifuge	0-1100	kN		Pince palplanche	DWK 150T-L
Max. fréquence	2300	t/min		Poids de transport par pièce	1100 kg
Max. amplitude sans DWK 150T-L	14.6	mm		Pince tube	PPK 80T
Max. amplitude avec DWK 150T-L	10.3	mm		Poids de transport par pièce	500 kg
Force de traction statique	300	kN			
Pression de travail max.	350	bar		<b>Groupe hydraulique:</b>	
Débit d'huile max.	498	l/min		Modèle	500
Huile lubrifiante	oui				
Poids dynamique sans DWK 150T-L	2600	kg		<b>Jeu de tuyau:</b>	
Poids dynamique avec DWK 150T-L	3700	kg		Longueur	30 m
Poids total sans DWK 150T-L & tuyaux	3810	kg		Poids de transport (±)	615 kg

## CENTRALE HYDRAULIQUE 500

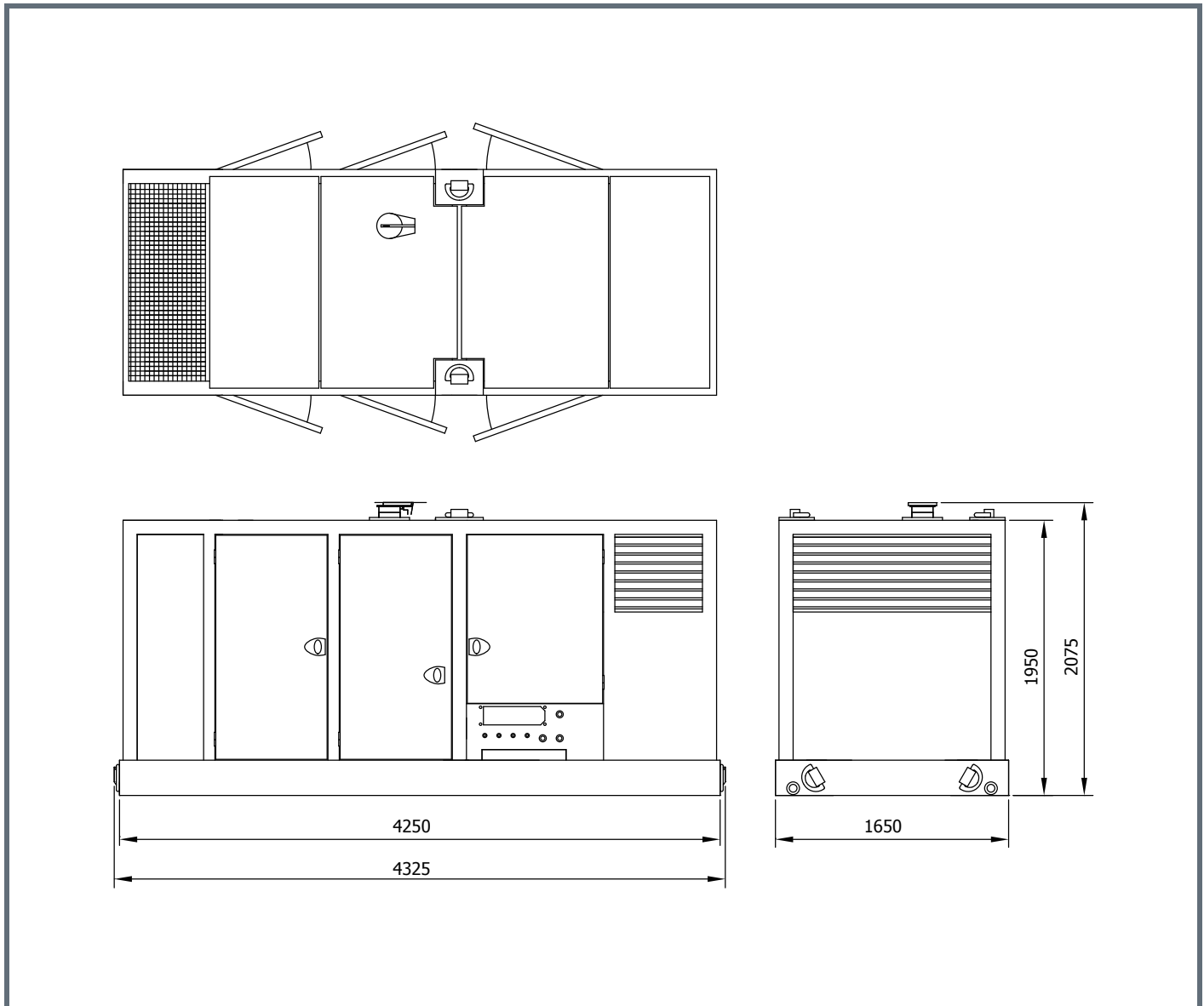

### Spécifications: 500

Moteur diesel	Volvo	
Puissance théorique max.	395/537	kW/HP (DIN)
Max. fréquence	1800	rpm
Pression de travail max.	350	bar
Pompe hydraulique	Parker	
Débit d'huile max.	500	L/min
Huile diesel	610	L
Huile hydraulique	1200	L
Poids	5800	kg

**PINCE À PALPLANCHE 150T**

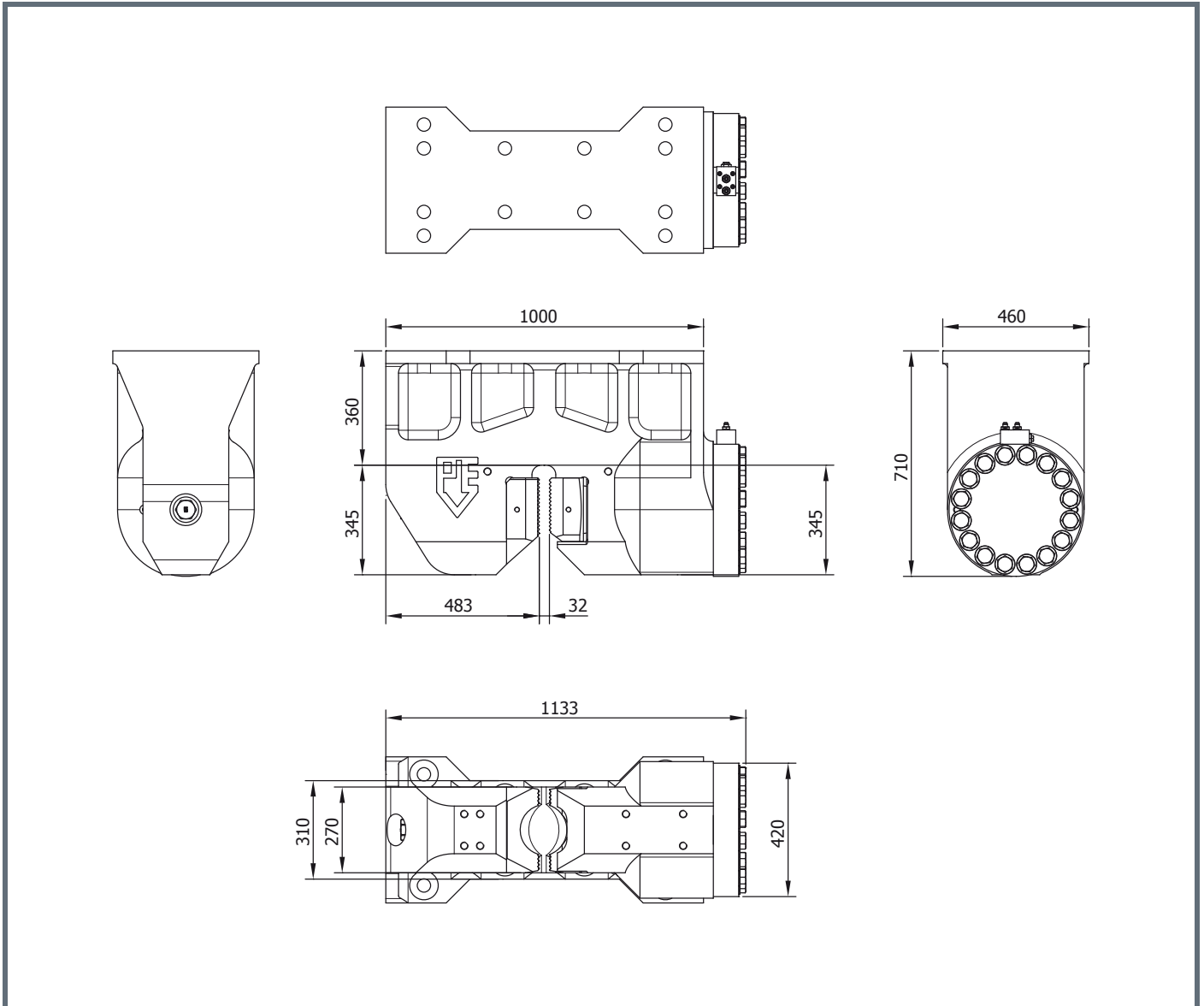

Specifications	Technische Daten	Spécifications	Specificaties	Especificacions
Sheet pile clamp	Spundwandzange	Pince palplanches	Damwandklem	Hoja abrazadera pila
Clamping force	1500 kN	Klemmkraft	Klemkracht	Fuerza de sujeción
Max. operating press.	300 bar	Max. Betriebsdruck	Max. werkdruk	Presión máx. de trabajo
Max. clamp open press.	180 bar	Max. Druck Zange Offen	Max. klem open druk	Presión abrazadera abierto máx.
Weight	1270 kg	Gewicht	Gewicht	Peso

**CASQUE A TUBE 80T**

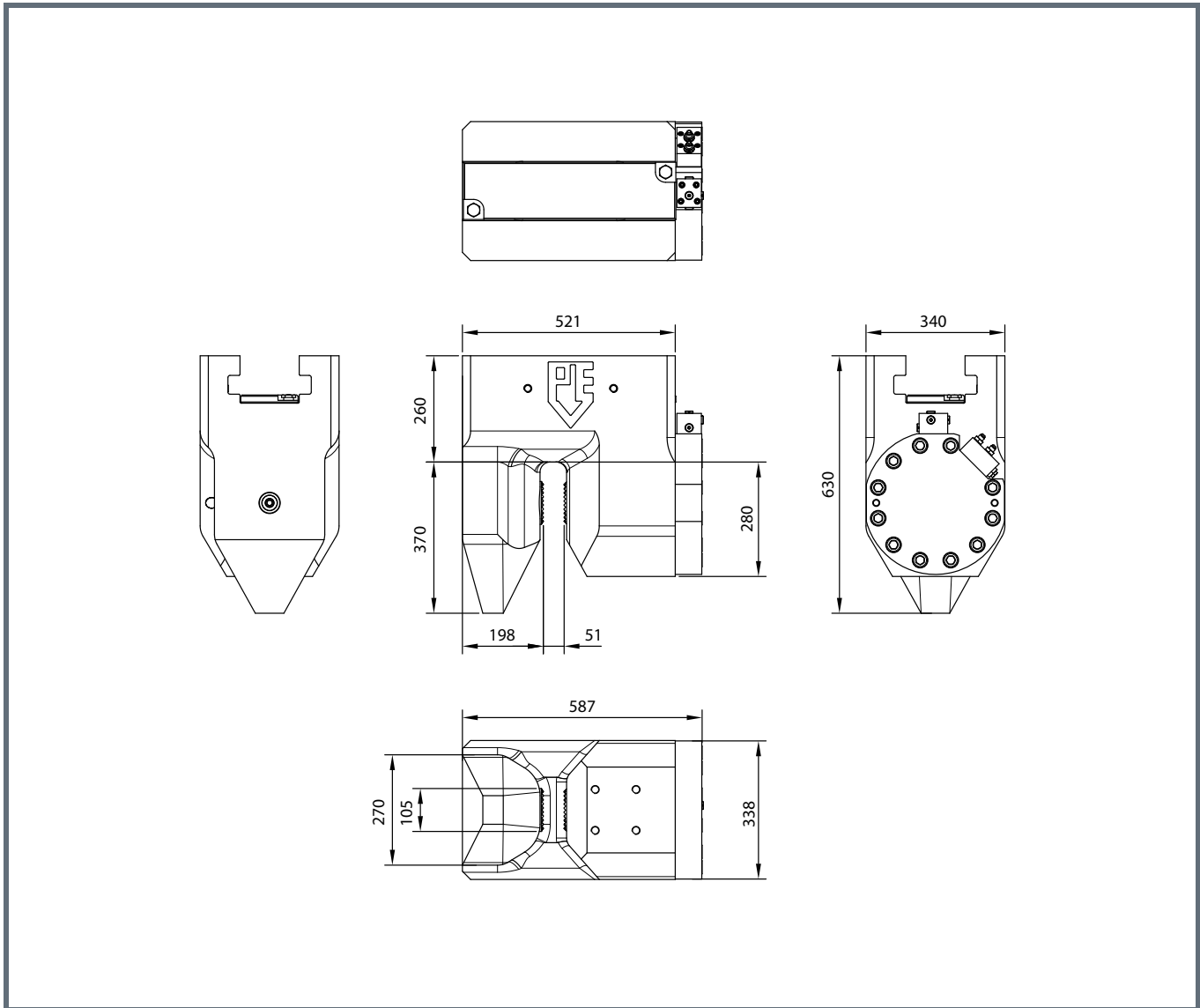

Specifications		Technische Daten	Spécifications	Specificaties	Especificacions
Tube clamp		Rohrklemm	Pince tube	Pijpenklem	Abrazadera de tubo
Clamping force	800 kN	Klemmkraft	Force de serrage	Klemkracht	Fuerza de sujeción
Max. operating press.	300 bar	Max. Betriebsdruck	Pression de travail max.	Max. werkdruk	Presión máx. de trabajo
Max. clamp open press.	180 bar	Max. Druck Zange Offen	Pression pince ouvert max.	Max. klem open druk	Presión abrazadera aperto máx.
Weight	500 kg	Gewicht	Poids	Gewicht	Peso