

FICHE TECHNIQUE

ENSEMBLE VIBREUR HAUTE FRÉQUENCE À MOMENT VARIABLE PVE 2312VM

VIBREUR 2312VM

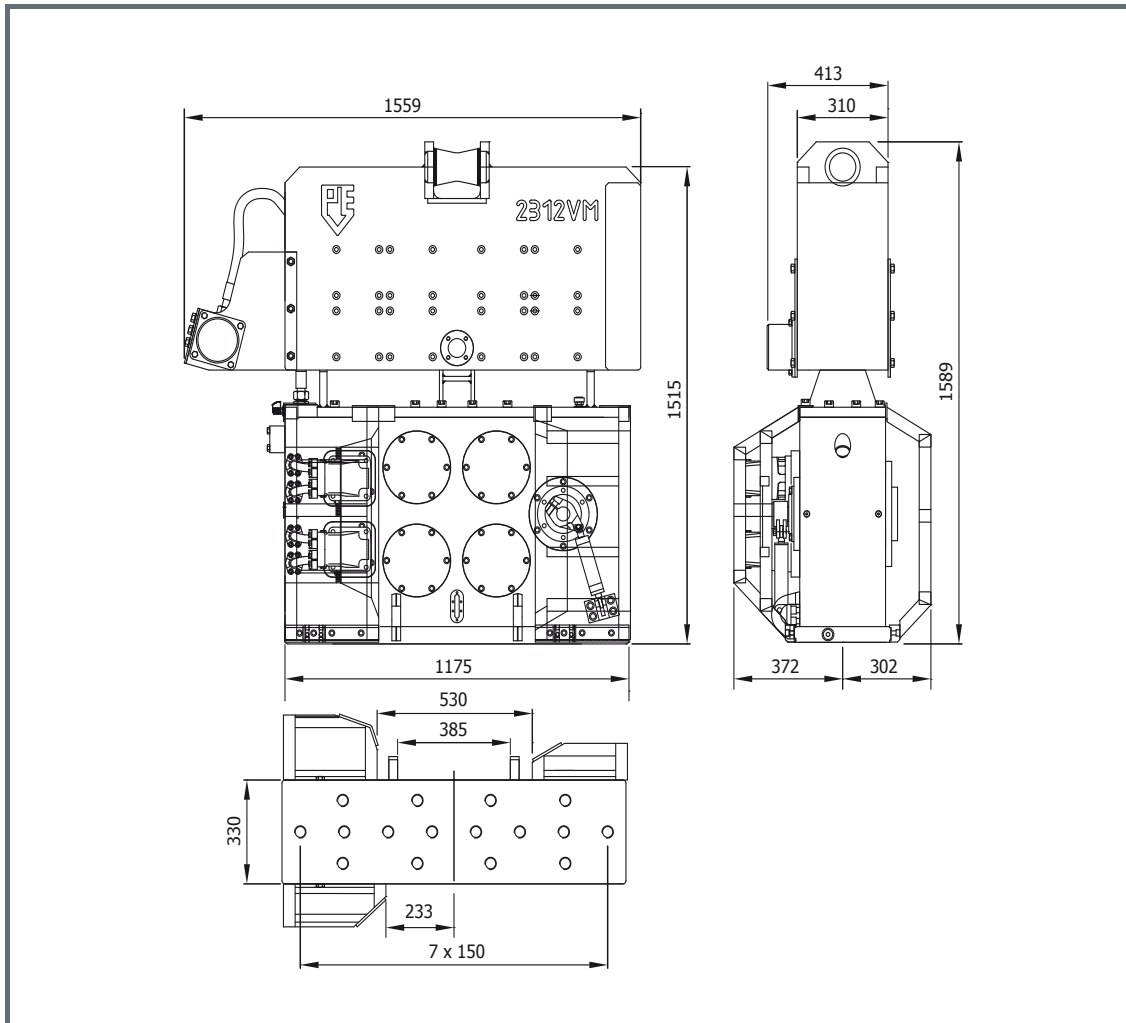

Spécifications:		2312VM	
Moment excentrique	0-12	kgm	
Max. force centrifuge	0-700	kN	
Max. fréquence	2300	t/min	
Max. amplitude sans DWK 85T	17	mm	
Max. amplitude avec DWK 85T	11,7	mm	
Force de traction statique	250	kN	
Pression de travail max.	350	bar	
Débit d'huile max.	261	l/min	
Huile lubrifiante	oui		
Poids dynamique sans DWK 85T	1450	kg	
Poids dynamique avec DWK 85T	2050	kg	
Poids total sans DWK 85T & tuyaux	2390	kg	
Pinces:			
Pince palplanche	DWK 85T		
Poids de transport par pièce	600	kg	
Pince tube	PPK 55T		
Poids de transport par pièce	310	kg	
Groupe hydraulique:			
Modèle	300		
Jeu de tuyau:			
Longueur	30	m	
Poids de transport (±)	465	kg	

CENTRALE HYDRAULIQUE 300

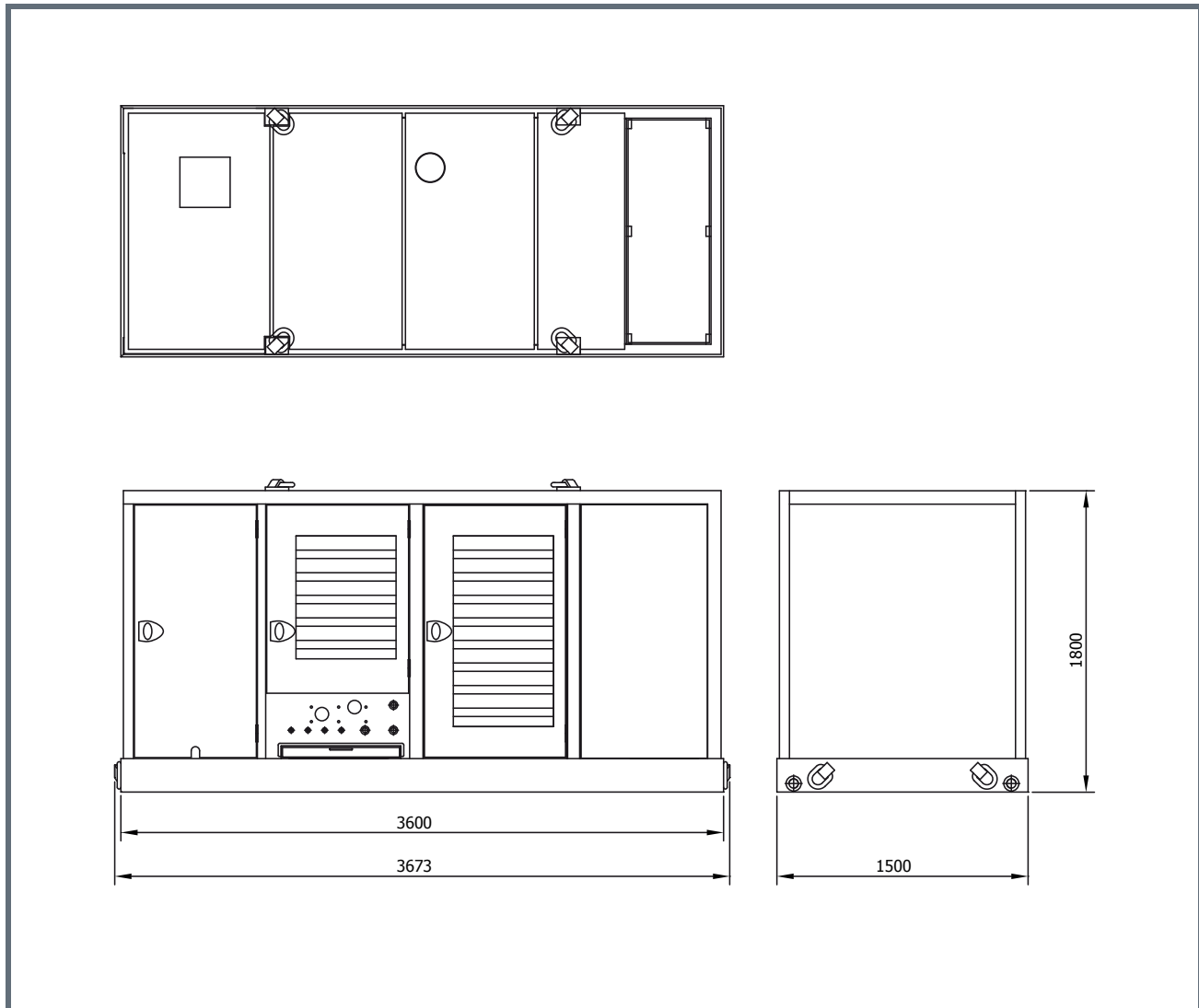

Spécifications:		300	
Moteur diesel		Volvo	
Puissance théorique max.		252/343	kW/HP (DIN)
Max. fréquence		1800	rpm
Pression de travail max.		350	bar
Pompe hydraulique		Rexroth	
Débit d'huile max.		342	L/min
Huile diesel		390	L
Huile hydraulique		750	L
Poids		4300	kg

PINCE À PALPLANCHE 85T

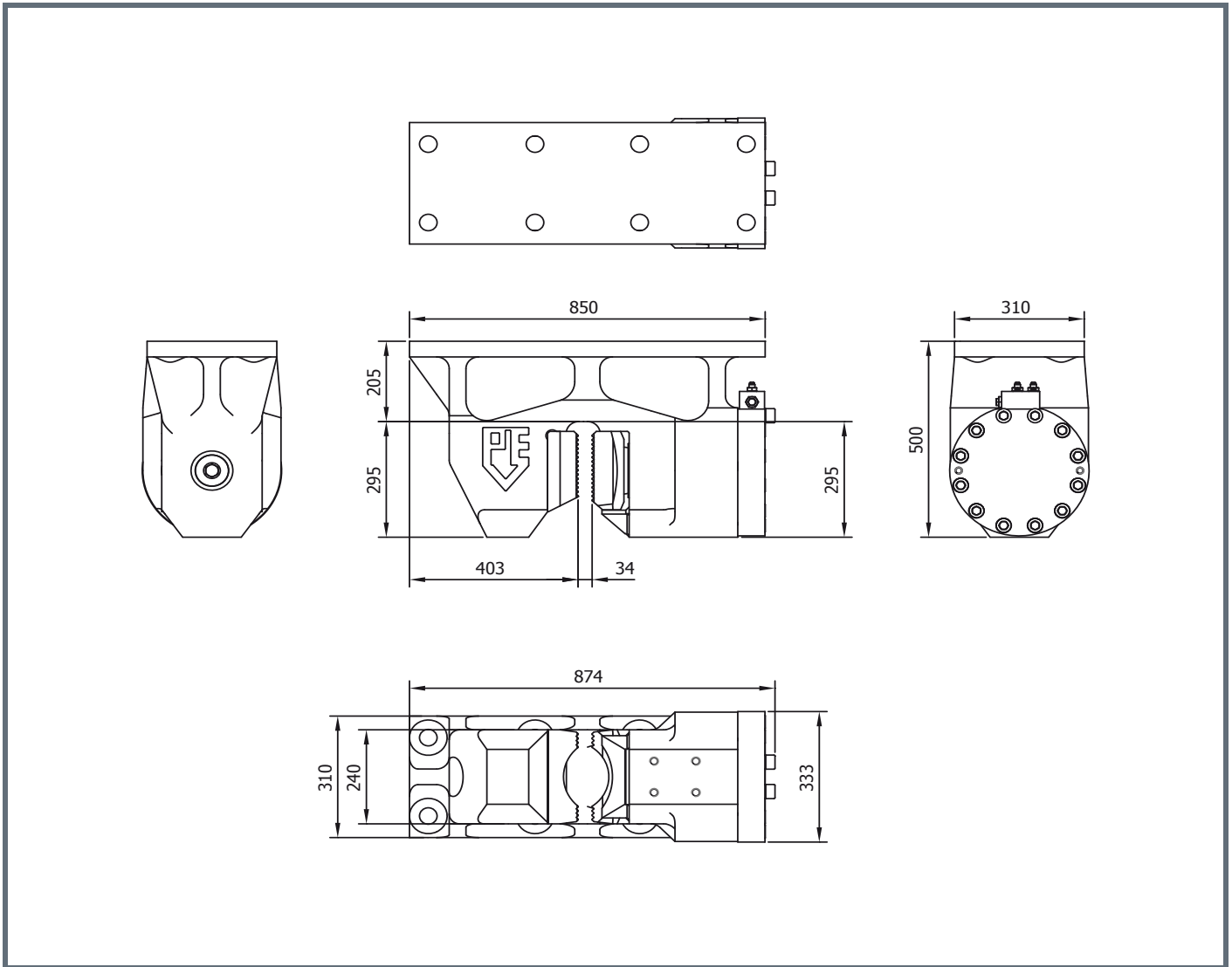

Specifications		Technische Daten	Spécifications	Specificaties	Especificacions
Sheet pile clamp		Spundwandzange	Pince palplanches	Damwandklem	Hoja abrazadera pila
Clamping force	850 kN	Klemmkraft	Force de serrage	Klemkracht	Fuerza de sujeción
Max. operating press.	300 bar	Max. Betriebsdruck	Pression de travail max.	Max. werkdruk	Presión máx. de trabajo
Max. clamp open press.	180 bar	Max. Druck Zange Offen	Pression pince ouvert max.	Max. klem open druk	Presión abrazadera aperto máx.
Weight	600 kg	Gewicht	Poids	Gewicht	Peso

CASQUE A TUBE 55T

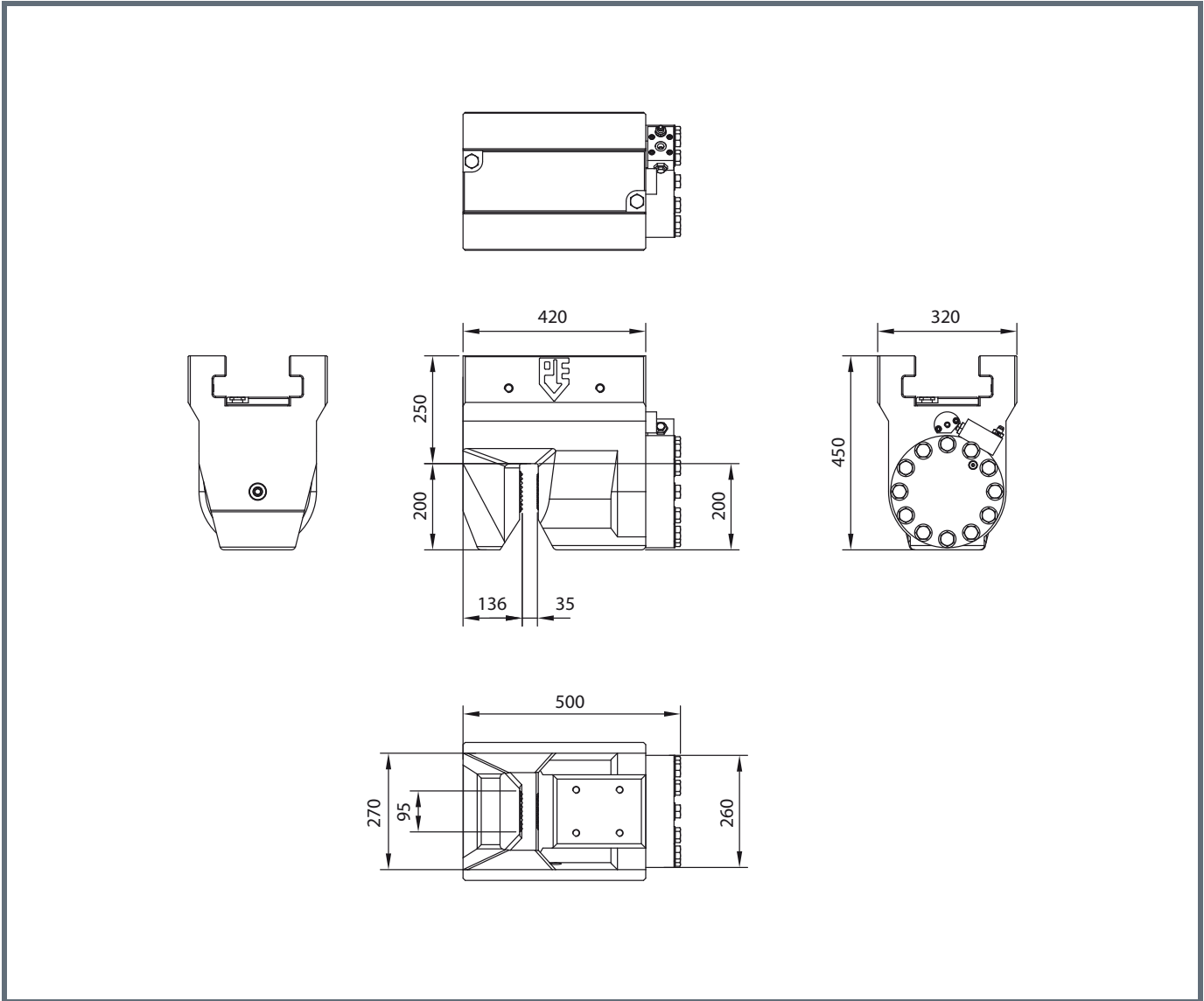

Specifications		Technische Daten	Spécifications	Specificaties	Especificacions
Tube clamp		Rohrklemm	Pince tube	Pijpenklem	Abrazadera de tubo
Clamping force	550 kN	Klemmkraft	Force de serrage	Klemkracht	Fuerza de sujeción
Max. operating press.	300 bar	Max. Betriebsdruck	Pression de travail max.	Max. werkdruk	Presión máx. de trabajo
Max. clamp open press.	180 bar	Max. Druck Zange Offen	Pression pince ouvert max.	Max. klem open druk	Presión abrazadera aperto máx.
Weight	310 kg	Gewicht	Poids	Gewicht	Peso