

CENTRALE HYDRAULIQUE 480

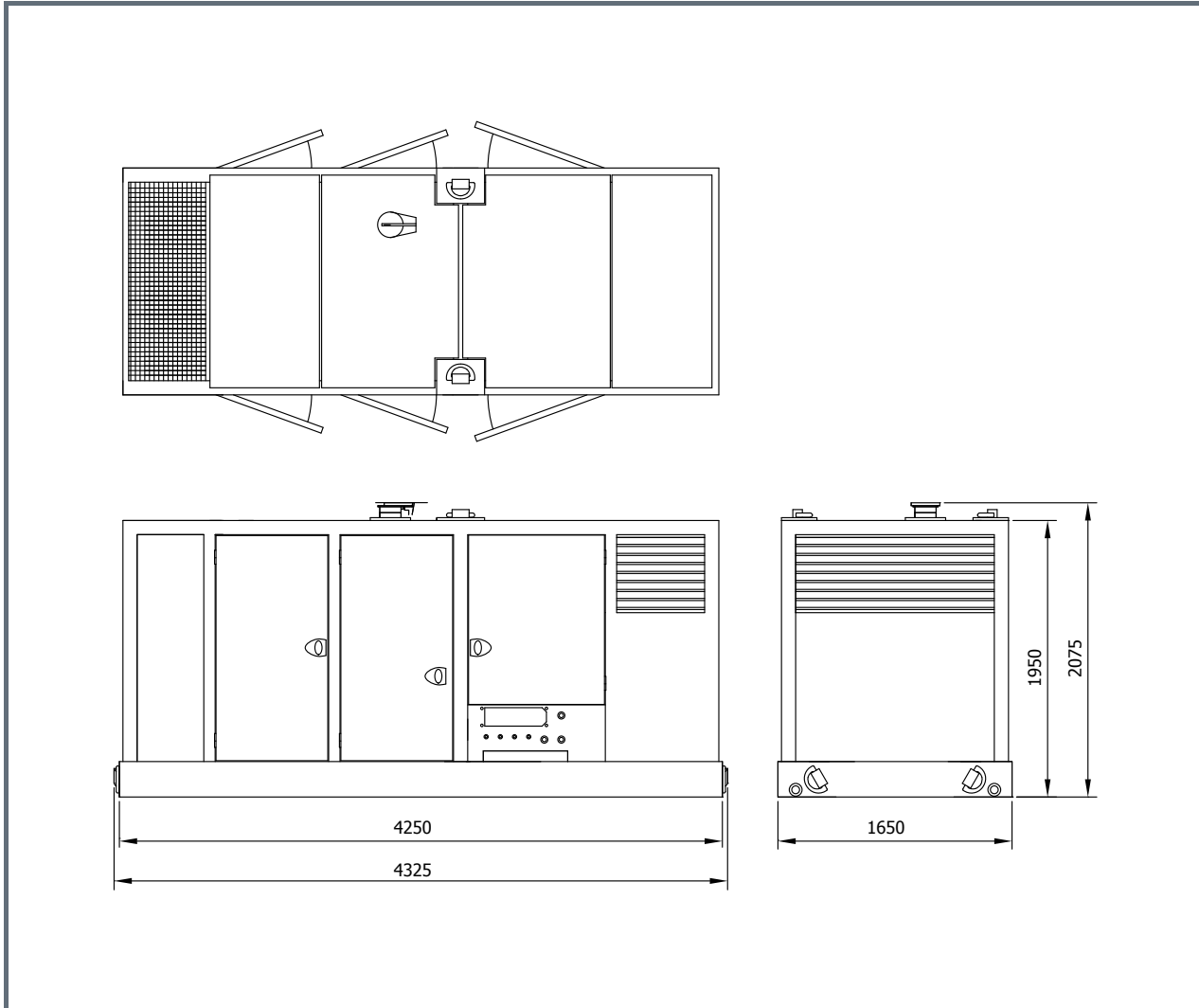

| Spécifications: | | 480 | |
|--------------------------|--|---------|-------------|
| Moteur diesel | | Volvo | |
| Puissance théorique max. | | 335/456 | kW/HP (DIN) |
| Max. fréquence | | 1800 | rpm |
| Pression de travail max. | | 350 | bar |
| Pompe hydraulique | | Parker | |
| Débit d'huile max. | | 480 | L/min |
| Huile diesel | | 610 | L |
| Huile hydraulique | | 1200 | L |
| Poids | | 5500 | kg |

PINCE À PALPLANCHE 110T

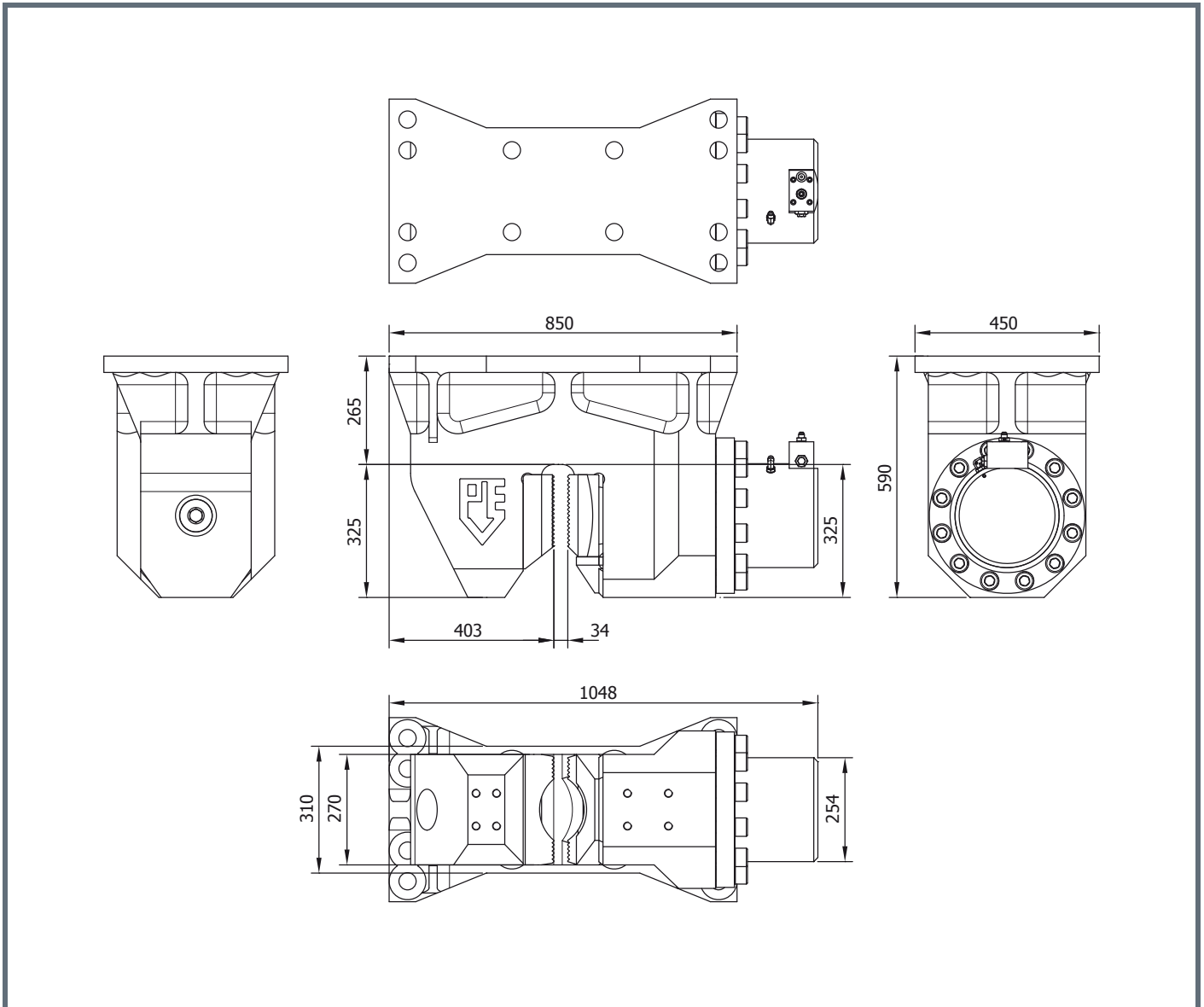

| Specifications | Technische Daten | Spécifications | Specificaties | Especificacions |
|------------------------|------------------------|----------------------------|---------------------|--------------------------------|
| Sheet pile clamp | Spundwandzange | Pince palplanches | Damwandklem | Hoja abrazadera pila |
| Clamping force | Klemmkraft | Force de serrage | Klemkracht | Fuerza de sujeción |
| Max. operating press. | Max. Betriebsdruck | Pression de travail max. | Max. werkdruk | Presión máx. de trabajo |
| Max. clamp open press. | Max. Druck Zange Offen | Pression pince ouvert max. | Max. klem open druk | Presión abrazadera aperto máx. |
| Weight | Gewicht | Poids | Gewicht | Peso |

CASQUE À TUBE 55T

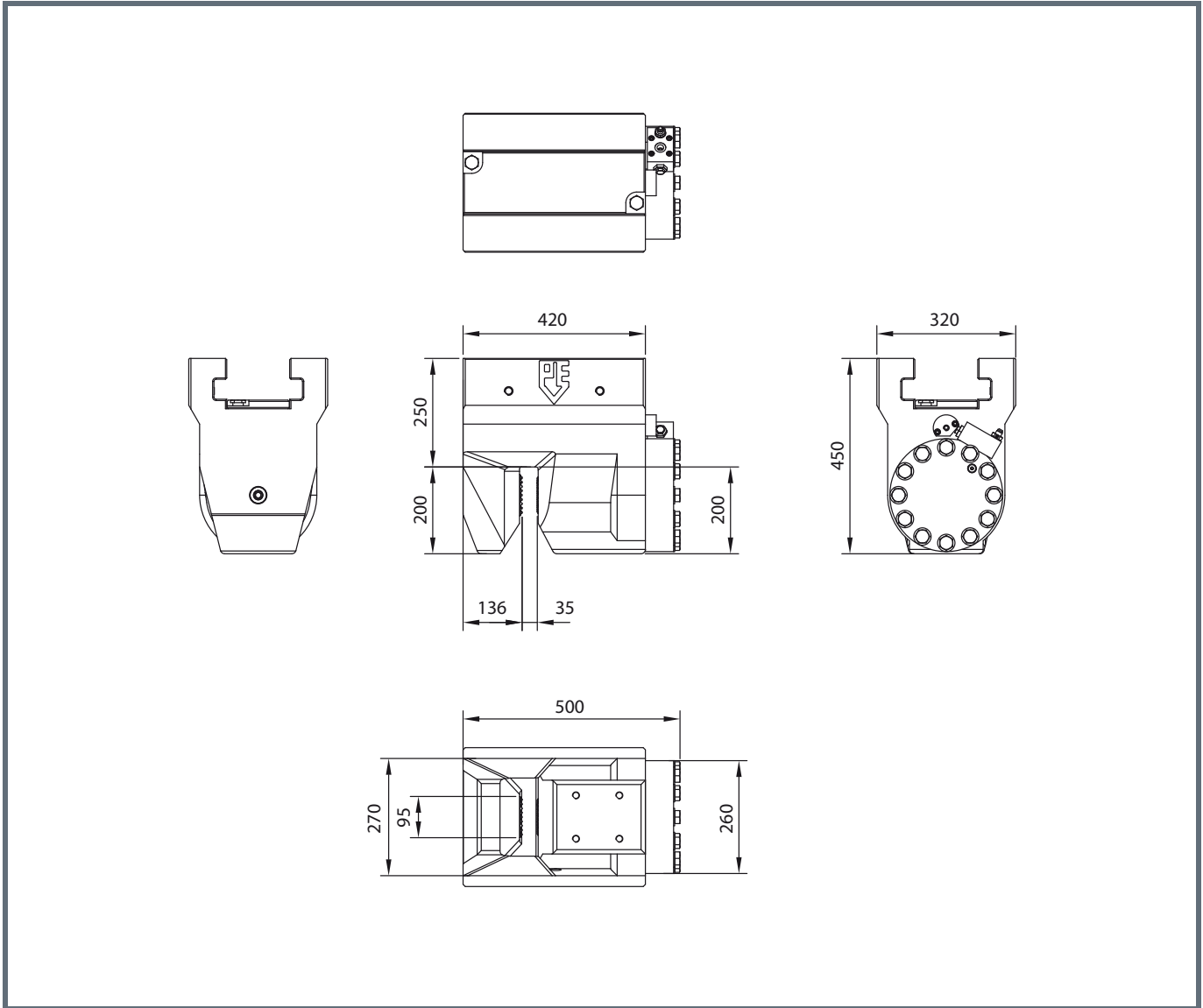

| Specifications | | Technische Daten | Spécifications | Specificaties | Especificacions |
|------------------------|---------|------------------------|----------------------------|---------------------|--------------------------------|
| Tube clamp | | Rohrklemm | Pince tube | Pijpenklem | Abrazadera de tubo |
| Clamping force | 550 kN | Klemmkraft | Force de serrage | Klemkracht | Fuerza de sujeción |
| Max. operating press. | 300 bar | Max. Betriebsdruck | Pression de travail max. | Max. werkdruk | Presión máx. de trabajo |
| Max. clamp open press. | 180 bar | Max. Druck Zange Offen | Pression pince ouvert max. | Max. klem open druk | Presión abrazadera aperto máx. |
| Weight | 310 kg | Gewicht | Poids | Gewicht | Peso |