

## FICHE TECHNIQUE

### ENSEMBLE VIBREUR FRÉQUENCE STANDARD PVE 52M

#### VIBREUR 52M

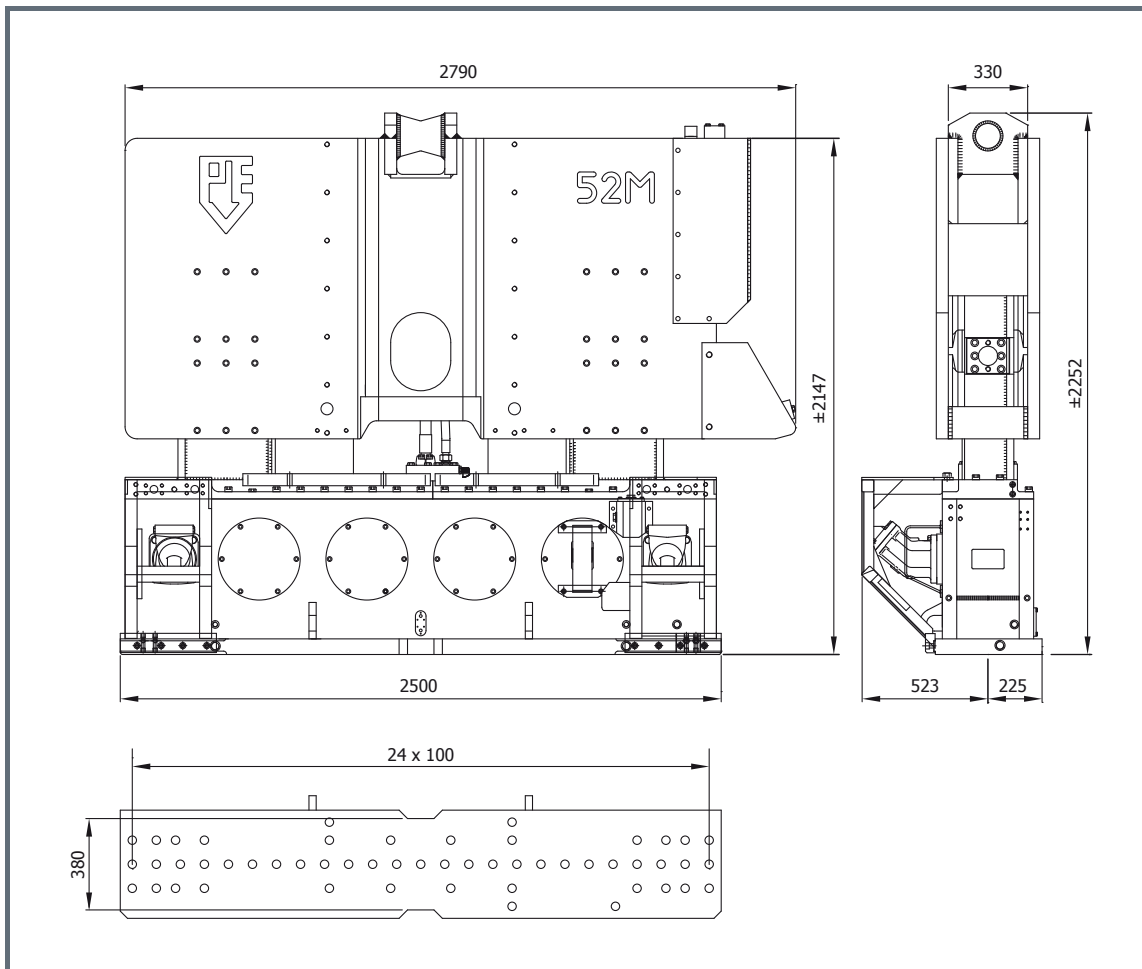

Spécifications:		52M	
Moment excentrique	52	kgm	
Max. force centrifuge	1650	kN	
Max. fréquence	1700	t/min	
Max. amplitude sans DWK 200T	26	mm	
Max. amplitude avec DWK 200T	17.3	mm	
Force de traction statique	500	kN	
Pression de travail max.	350	bar	
Débit d'huile max.	744	l/min	
Huile lubrifiante	oui		
Poids dynamique sans DWK 200T	4000	kg	
Poids dynamique avec DWK 200T	6000	kg	
Poids total sans DWK 200T & tuyaux	6850	kg	
		<b>Pinces:</b>	
		Pince palplanche	DWK 200T
		Poids de transport par pièce	2000 kg
		Pince tube	PPK 100T
		Poids de transport par pièce	690 kg
		<b>Groupe hydraulique:</b>	
		Modèle	800
		<b>Jeu de tuyau:</b>	
		Longueur	45 m
		Poids de transport (±)	1100 kg

**CENTRALE HYDRAULIQUE 800**

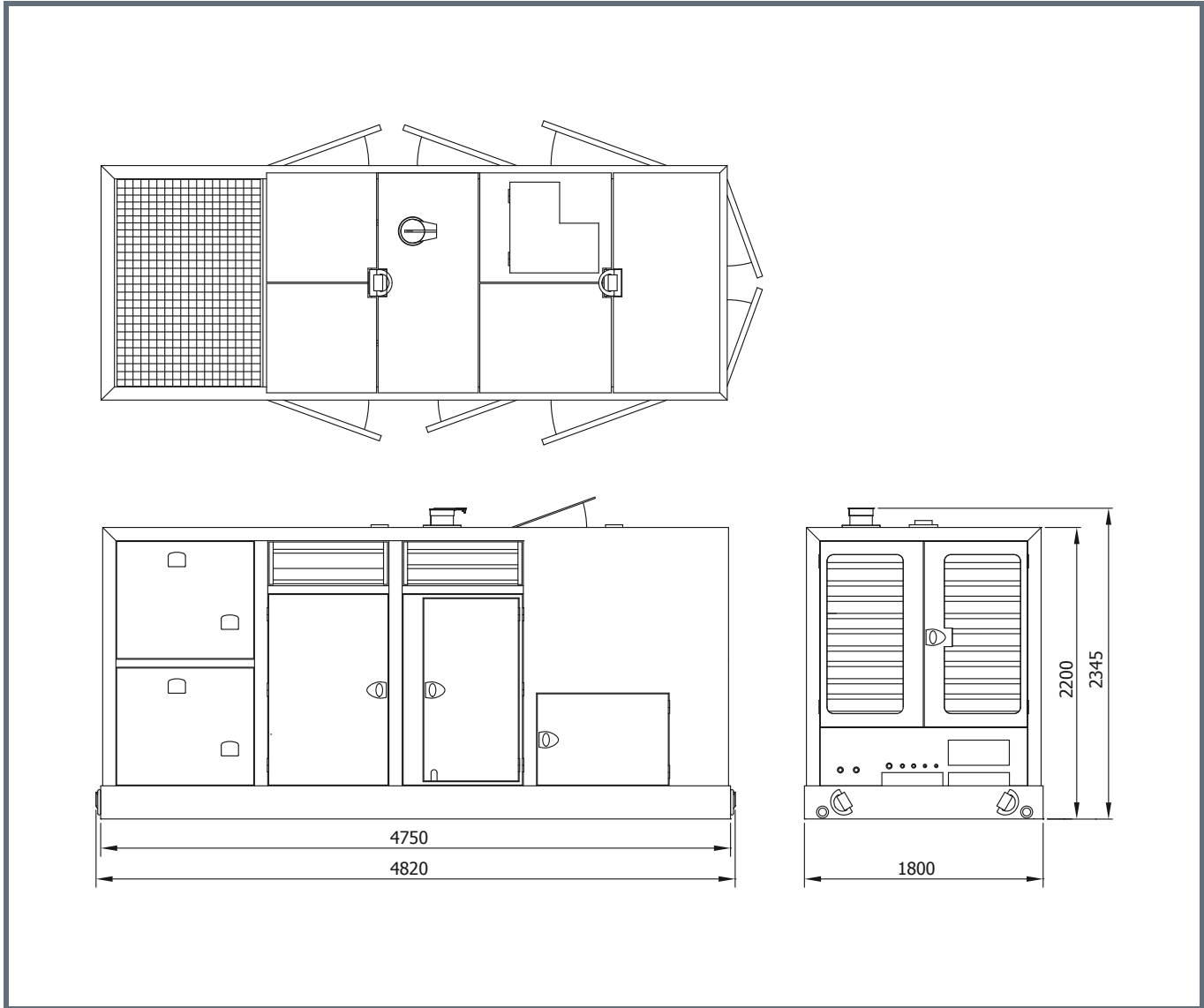

<b>Spécifications:</b>		<b>800</b>	
Moteur diesel		Volvo	
Puissance théorique max.		565/768	kW/HP (DIN)
Max. fréquence		1800	rpm
Pression de travail max.		350	bar
Pompe hydraulique		Parker	
Débit d'huile max.		800	L/min
Huile diesel		830	L
Huile hydraulique		2000	L
Poids		8500	kg

**PINCE À PALPLANCHE 200T**

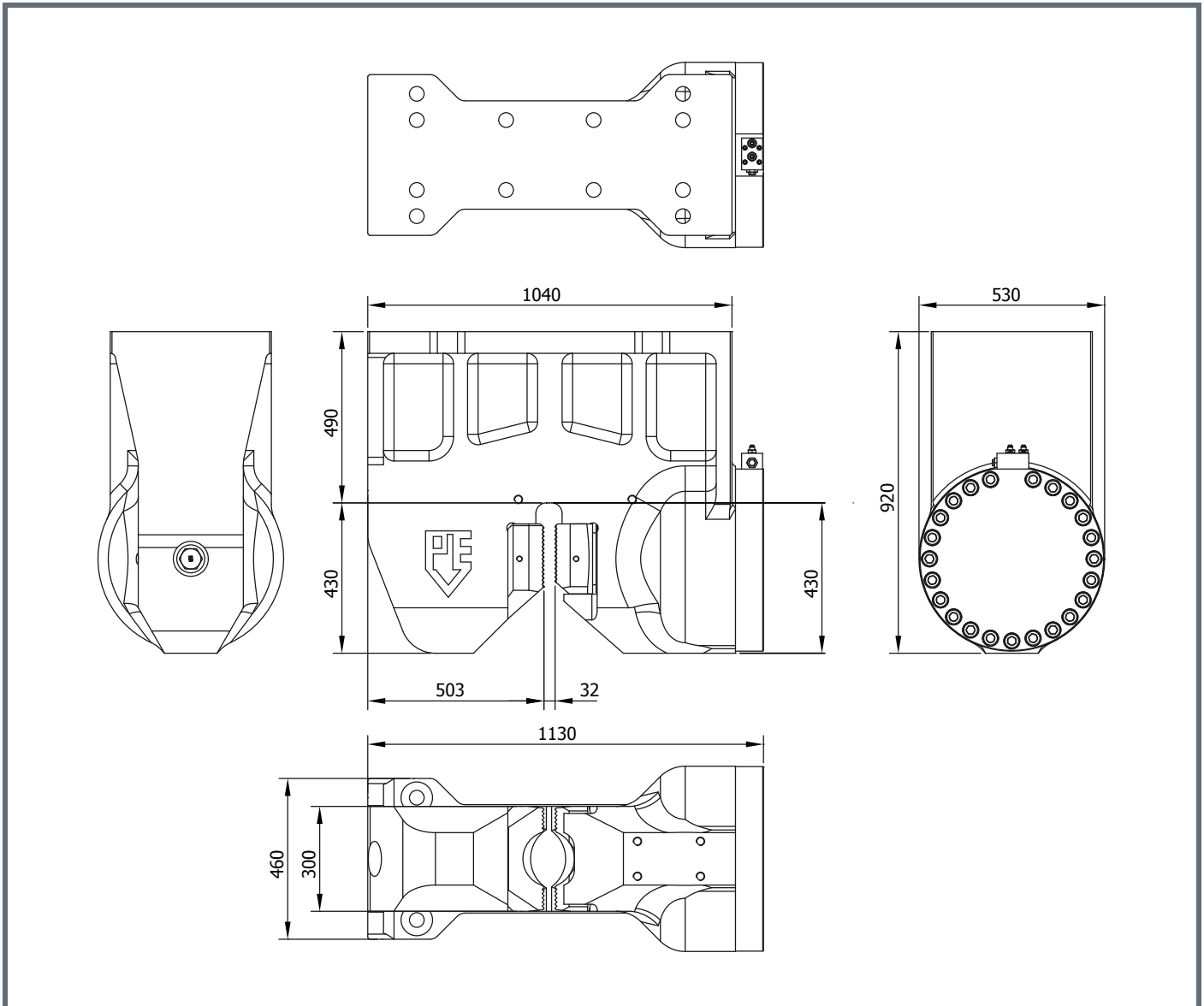

Specifications		Technische Daten	Spécifications	Specificaties	Especificacions
Sheet pile clamp		Spundwandzange	Pince palplanches	Damwandklem	Hoja abrazadera pila
Clamping force	2000 kN	Klemmkraft	Force de serrage	Klemkracht	Fuerza de sujeción
Max. operating press.	300 bar	Max. Betriebsdruck	Pression de travail max.	Max. werkdruk	Presión máx. de trabajo
Max. clamp open press.	180 bar	Max. Druck Zange Offen	Pression pince ouvert max.	Max. klem open druk	Presión abrazadera aperto máx.
Weight	2000 kg	Gewicht	Poids	Gewicht	Peso

**CASQUE A TUBE 125T**

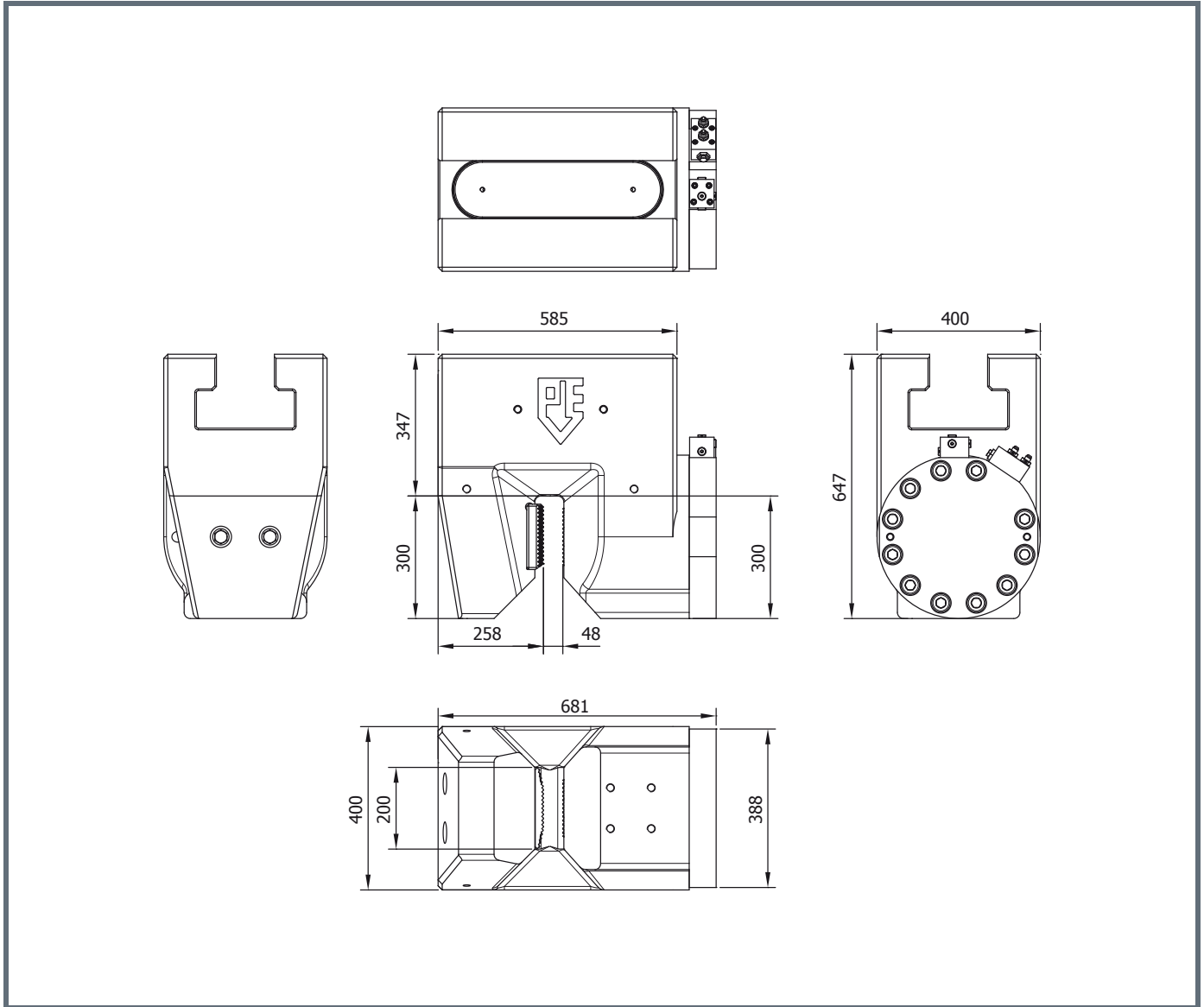

Specifications		Technische Daten	Spécifications	Specificaties	Especificacions
Tube clamp		Rohrklemm	Pince tube	Pijpenklem	Abrazadera de tubo
Clamping force	1250 kN	Klemmkraft	Force de serrage	Klemkracht	Fuerza de sujeción
Max. operating press.	300 bar	Max. Betriebsdruck	Pression de travail max.	Max. werkdruk	Presión máx. de trabajo
Max. clamp open press	180 bar	Max. Druck Zange Offen	Pression pince ouvert max.	Max. klem open druk	Presión abrazadera aperto máx.
Weight	900 kg	Gewicht	Poids	Gewicht	Peso