

FICHE TECHNIQUE

ENSEMBLE VIBREUR FRÉQUENCE STANDARD PVE 82M

VIBREUR 82M

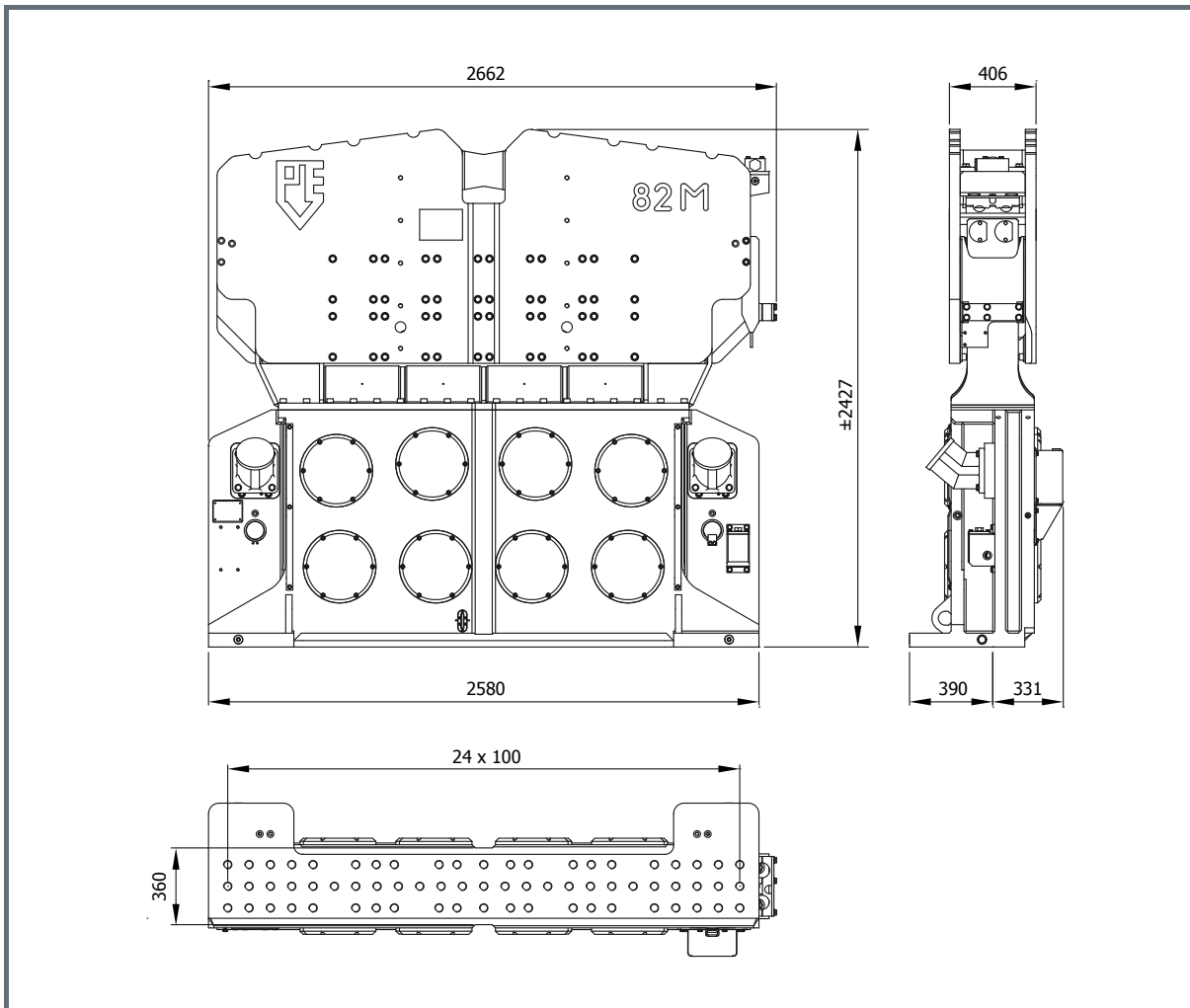

Spécifications:		82M	
Moment excentrique	81	kgm	
Max. force centrifuge	2567	kN	
Max. fréquence	1700	t/min	
Max. amplitude sans DWK 320TU	30	mm	
Max. amplitude avec DWK 320TU	20.5	mm	
Force de traction statique	800	kN	
Pression de travail max.	350	bar	
Débit d'huile max.	888	l/min	
Huile lubrifiante	oui		
Poids dynamique sans DWK 320TU	5400	kg	
Poids dynamique avec DWK 320TU	7900	kg	
Poids total sans DWK 320TU & tuyaux	7900	kg	
Pinces:			
Pince palplanche	DWK 320TU		
Poids de transport par pièce	2500	kg	
Pince tube	PPK 175T		
Poids de transport par pièce	1300	kg	
Groupe hydraulique:			
Modèle	900		
Jeu de tuyau:			
Longueur	45	m	
Poids de transport (±)	1100	kg	

CENTRALE HYDRAULIQUE 900

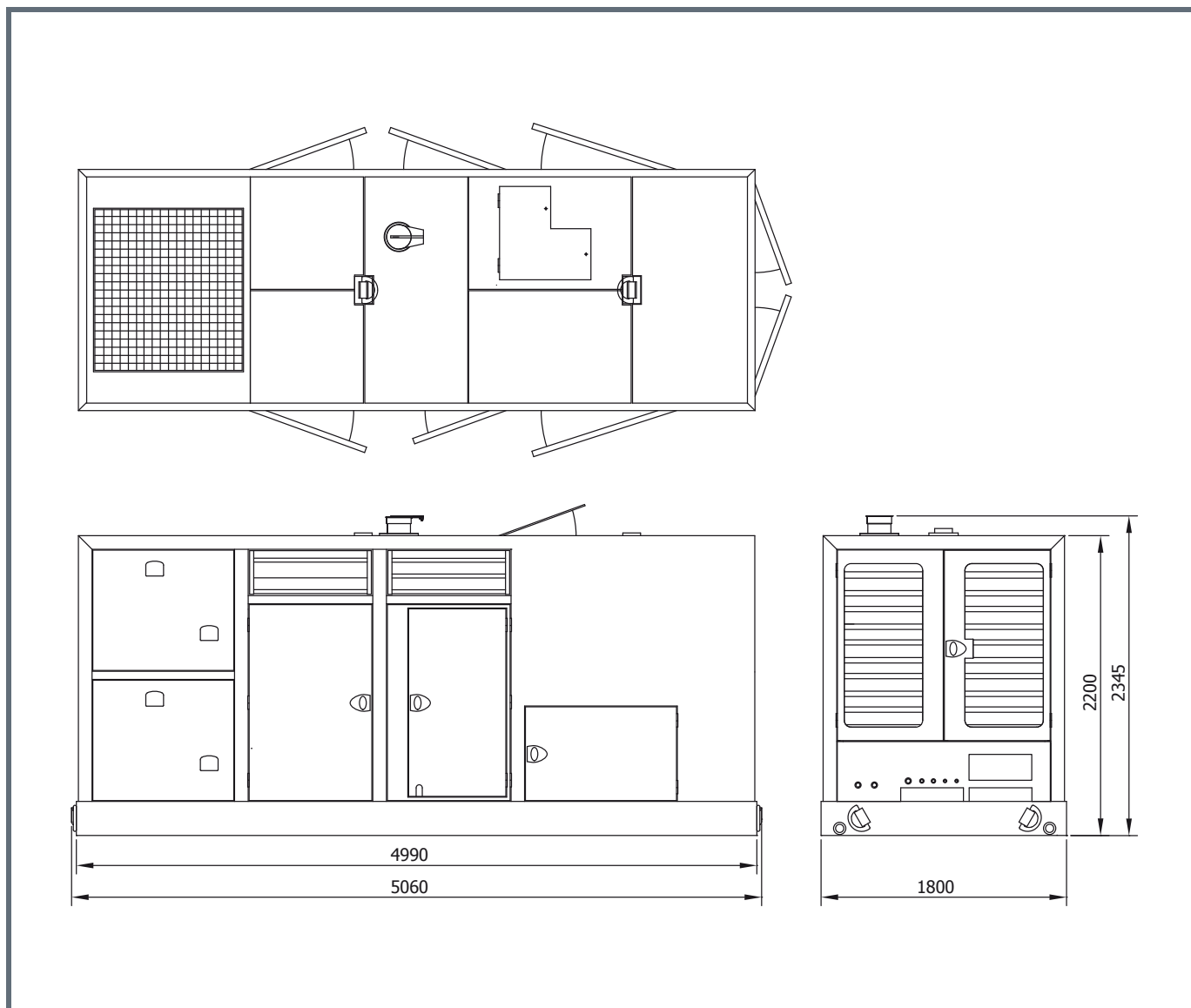

Spécifications:		900
Moteur diesel		Volvo
Puissance théorique max.		565/768 kW/HP (DIN)
Max. fréquence		1800 rpm
Pression de travail max.		350 bar
Pompe hydraulique		Parker
Débit d'huile max.		900 L/min
Huile diesel		900 L
Huile hydraulique		2400 L
Poids		9700 kg

PINCE À PALPLANCHE 320TU

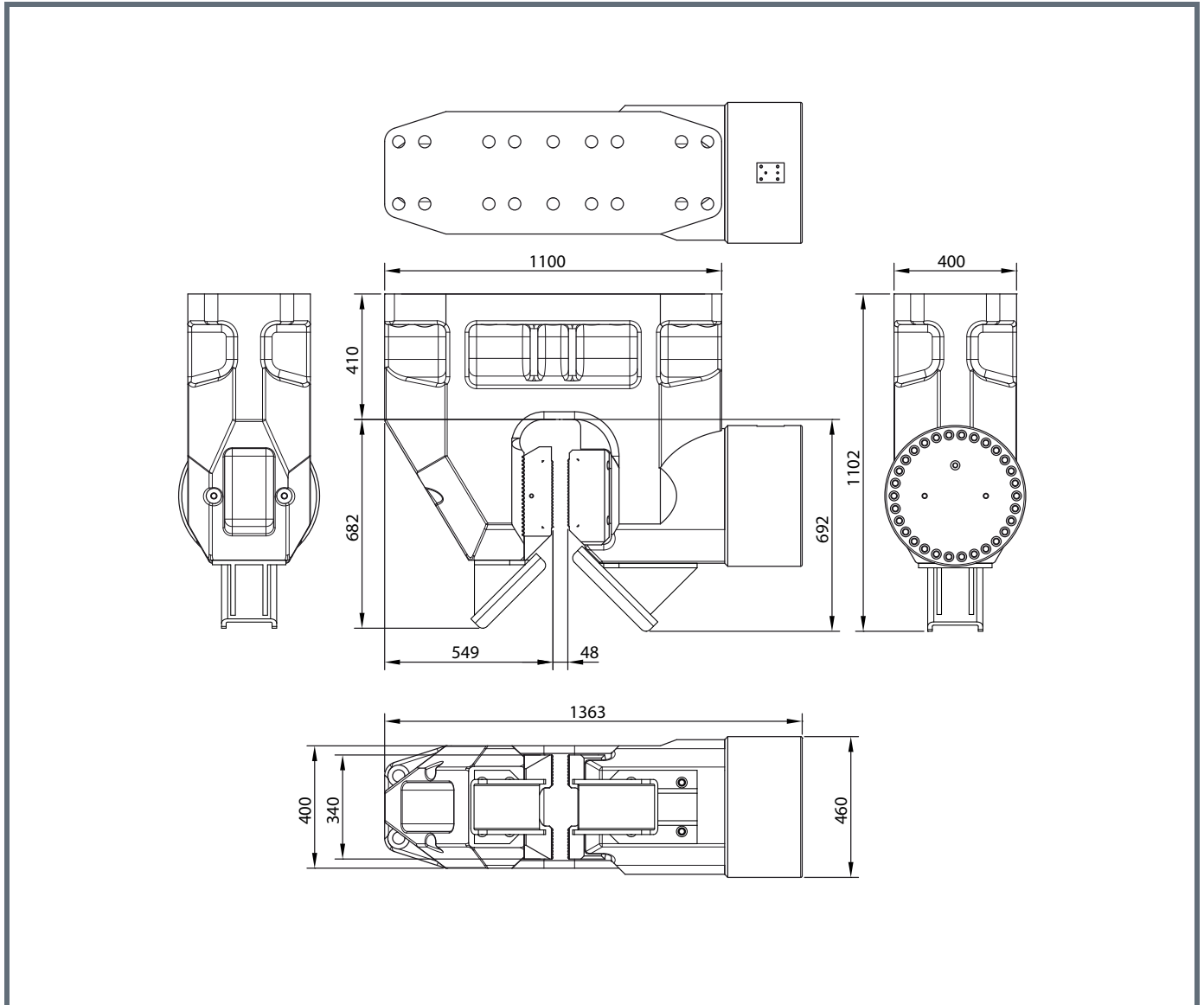

Specifications		Technische Daten	Spécifications	Specificaties	Especificacions
Sheet pile clamp		Spundwandzange	Pince palplanches	Damwandklem	Hoja abrazadera pila
Clamping force	3200 kN	Klemmkraft	Force de serrage	Klemkracht	Fuerza de sujeción
Max. operating press.	320 bar	Max. Betriebsdruck	Pression de travail max.	Max. werkdruk	Presión máx. de trabajo
Max. clamp open press	180 bar	Max. Druck Zange Offen	Pression pince ouvert max.	Max. klem open druk	Presión abrazadera aperto máx.
Weight	2500 kg	Gewicht	Poids	Gewicht	Peso

CASQUE À TUBE 175T

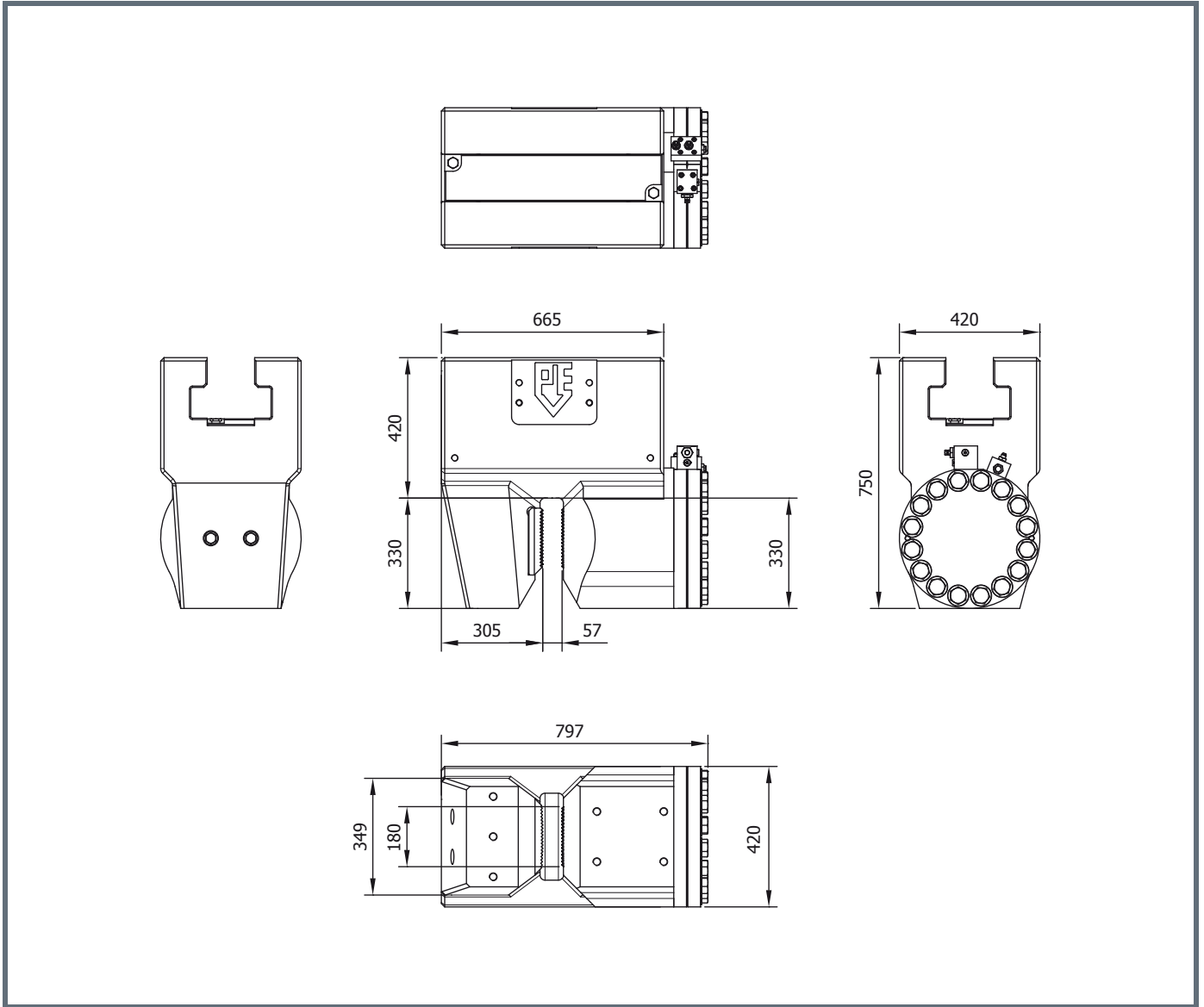

Specifications		Technische Daten	Spécifications	Specificaties	Especificacions
Tube clamp		Rohrklemm	Pince tube	Pijpenklem	Abrazadera de tubo
Clamping force	1750 kN	Klemmkraft	Force de serrage	Klemkracht	Fuerza de sujeción
Max. operating press.	300 bar	Max. Betriebsdruck	Pression de travail max.	Max. werkdruk	Presión máx. de trabajo
Max. clamp open press.	180 bar	Max. Druck Zange Offen	Pression pince ouvert max.	Max. klem open druk	Presión abrazadera aperto máx.
Weight	1400 kg	Gewicht	Poids	Gewicht	Peso